

# СТИРАЛЬНАЯ МАШИНА НТВ 712.6

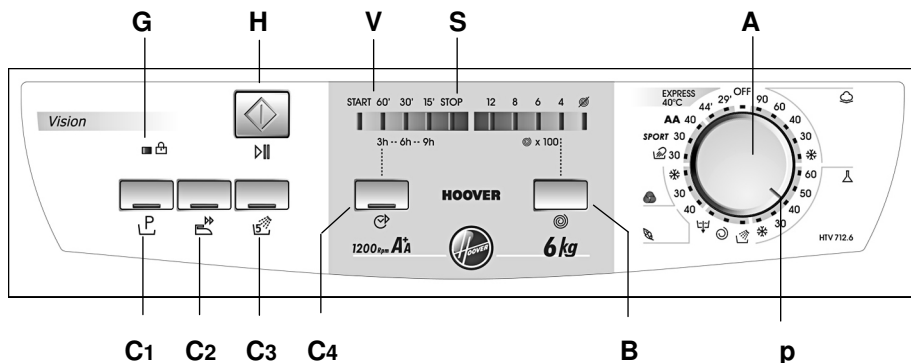

## A РЕГУЛЯТОР ПОДБОРА ПРОГРАММ И ТЕМПЕРАТУРЫ

Этим регулятором Вы можете подобрать желаемую программу стирки. Для этого, поверните его (в любом направлении) пока нанесённая на нём линия (p) не совпадёт с выбранной программой. Подбор температуры устанавливается в зависимости от выбранной программы. (См. Таблицу программ).

## B РЕГУЛЯТОР СКОРОСТИ ВРАЩЕНИЯ ЦЕНТРИФУГИ

C1 ПРЕДВАРИТЕЛЬНАЯ СТИРКА 

C2 ЛЁГКОЕ ГЛАЖЕНИЕ 

C3 СПЕЦИАЛЬНОЕ ПОЛОСКАНИЕ 

C4 ЗАДЕРЖКА ПУСКА 

G СВЕТОВОЙ УКАЗАТЕЛЬ БЛОКИРОВКИ ДВЕРЦЫ

H КНОПКА ПУСК/ ПАУЗА

p ИНДИКАТОР ВЫБРАННОЙ ПРОГРАММЫ

S СВЕТОВОЙ УКАЗАТЕЛЬ СТОП/КОНЕЦ ЦИКЛА











V СВЕТОВОЙ УКАЗАТЕЛЬ ОСТАВШЕГОСЯ ВРЕМЕНИ



Данная стиральная машина снабжена электронным устройством, которое обеспечивает остановку барабана всегда в положении загрузки или выгрузки белья по окончании любой избранной программы.

Барабан механически блокируется, не позволяя вращать его вручную.

## Таблица программ мод. НТВ 712.6

программа	программы для	приблиз. время (мин.)	макс. темпер. (С°)	скорость. центриф. макс.	макс. загрузка (kg)	Загрузка стирального продукта				кнопка функций С		
						I	II	△	⊗	P	▶▶	15
 <b>хлопок</b>	Программы для	160	90°	1200	6	•	•	•	•	•	•	•
	*Стойкие цвета	155	60°	1200	6	•	•	•	•	•	•	•
	Стойкие цвета	115	40°	1200	6	•	•	•	•	•	•	•
	Нежные цвета	110	30°	1200	6	•	•	•	•	•	•	•
	Нежные цвета	105	❄	1200	6	•	•	•	•	•	•	•
 <b>СМЕШАННЫЕ ТКАНИ/ СИНТЕТИКА</b>	Стойкие цвета	95	60°	800	2	•	•	•	•	•	•	•
	Стойкие цвета	90	50°	800	2	•	•	•	•	•	•	•
	Нежные цвета	80	40°	800	2	•	•	•	•	•	•	•
	Нежные цвета	75	30°	800	2	•	•	•	•	•	•	•
	Нежные цвета	60	❄	800	2	•	•	•	•	•	•	•
 <b>НЕЖНЫЕ ТКАНИ</b>	 Нежная стирка	60	40°	600	1,5	•	•	•	•	•	•	•
	 Шерсть	55	30°	800	1	•	•	•	•	•	•	•
	 Шерсть	50	❄	800	1	•	•	•	•	•	•	•
<b>СПЕЦ. МАТЕРИАЛ</b>	 полоскание	25		800					•		•	•
	 центрифуга	9		1200								
	 слив воды	4										
	 ручная стирка	50	30°	800	2	•	•	•	•		•	
	Sport 30 (спортивная)	145	30°	800	2	•	•	•	•			•
	AA40	155	40°	1000	2	•	•	•	•		•	•
	Rapide 44( короткая)	44	40°	800	3,5	•	•	•	•			
	Rapide 29 (короткая)	29	40°	800	2	•	•	•	•			

\* Программа согласно Нормативам EN 60456

## Технические данные мод. НТВ 712.6

Напряжение сети	Мощность при стирке	Мощность при центрифугировании	Мощность электр. насоса	Мощность нагревателя	Макс. Потребляемая мощность	Амперы в предохранительной сети	Давление воды	Расход Воды *прог. EN 60456	Расход э/энергии *прог. EN 60456
230V./50Hz.	175 W.	400 W.	30 W.	1950 W.	2200 W.	10 A.	0,05-0,8 Мра	58 L.	1,02 Kw.

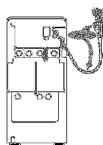

### СТОП ВОДА AQUASTOP

Данная стиральная машина снабжена системой блокировки подачи воды (aquastop), для обеспечения полной безопасности лица использующего машину.

Индикатор утечки воды, расположенный на протяжении шланга подачи воды, вместе с электронным устройством размещённым на кране, автоматически блокируют подачу воды в случае обнаруживания утечки, даже при отсутствии тока в сети.

## **ВАЖНО**

- Рекомендуем не употреблять хлорный отбеливатель в программах с предварительной стиркой
- Нельзя использовать жидкое стиральное средство в программах с предварительной стиркой, и/или с программируемым пуском.

## **ПОДГОТОВКА СТИРАЛЬНОГО ЦИКЛА**

- 1.- Закончив загрузку белья, закрыть дверцы барабана и проверить, что они плотно закреплены.
- 2.- Заложить стиральный продукт и добавки, не превышая отметки «MAX».
  - Стиральный продукт для предварительной стирки I
  - Стиральный продукт для основной стирки II
  - Отбеливатель △
  - смягчитель ☼

## **ПОДБОР ПРОГРАММЫ И ВОЗМОЖНЫЕ ФУНКЦИИ**

- 3.- Поставить регулятор программ (A) на желаемую программу.
- 4.- Нажмите его или кнопки желаемой функции (C1, C2, C3)
  - Подбор функций рекомендуется осуществлять до нажатия кнопки запуска программы (H).
  - Имейте в виду, что если выбранная Вами функция осталась позади на данной стадии стирки, эта функция не сработает

### **C1 кнопка «предварительная стирка»**

Эта функция очень полезна, особенно в случае сильно загрязнённого белья. Проводит короткую предварительную стирку перед основной стиркой. Имеется только в программах Хлопок, Синтетические ткани и Смешанные ткани.

Эта функция должна быть подобрана всегда до нажатия кнопки пуска (H)

### **C2 кнопка «лёгкое глажение»**

При помощи этой кнопки, и в зависимости от подобранной программы стирки, можно сократить складкообразование для определённого вида тканей. Она действует следующим образом:

Синтетические, Смешанные ткани: отменяет промежуточное центрифугирование во время полосканий.

Нежные ткани: Отменяет промежуточное центрифугирование во время полосканий и выбирает слабое центрифугирование.

Ручная стирка, Шерстяные ткани, Хлопок, AA40: Производит остановку машины до последнего центрифугирования.

Полоскания: Отменяет промежуточное центрифугирование во время полосканий.

Для завершения цикла в случае программ, предназначенных для нежных тканей, ручная стирка, хлопок, AA40, и шерсти, достаточно нажать кнопку лёгкого глажения, и машина произведёт слив воды и соответствующее центрифугирование.

Если вы хотите провести только слив воды без центрифугирования, остановите действующую программу и включите заново, подобрав программу пуска воды.

### **C3 кнопка «дополнительного полоскания»**

Благодаря электронной системе, применённой в данной модели стиральной машины, появилась возможность осуществлять цикл дополнительного полоскания. Залив дополнительной порции воды, в сочетании с изменением скорости вращения барабана в процессе заполнения бака и слива воды, позволяет значительно улучшить результат полоскания белья. Эта функция имеется в программах Хлопок, Смешанные, Синтетические и Нежные ткани, а также Полоскание, Спортивная одежда и AA40.

- 5.- Возможность выбора скорости центрифугирования (B)

### **В кнопка регуляции центрифугирования**

При нажатии этой кнопки можно подобрать желаемую скорость конечного центрифугирования, но только в пределах скоростей для данной программы. Эти скорости указаны на соответствующем экране. Для полной отмены центрифугирования, достаточно установить  на цифровом указателе скорости.

**Вы можете подобрать желаемую скорость в любой момент работы программы.**

- 6.- Выбрав желаемые функции для включения программы, нажмите кнопку пуска (H). Стиральная машина начнёт работать и включится световой указатель времени (V), служащий для показаний оставшегося времени. Этот световой указатель отмечает время, оставшееся до окончания программы стирки и меняет свои показания по мере прохождения процесса. Прежде чем нажать кнопку пуска (H) убедитесь, что

световой указатель стоп/конец выбранного цикла мигает. Если лампочка горит не мигая, поверните регулятор выбора программы до OFF, после чего заново установите его на выбранную программу. Чтобы отменить выбранную команду достаточно нажать ещё раз на кнопку (световой указатель погаснет).

#### **C4 Кнопка «задержка пуска»**

Данная машина располагает возможностью задержать начало работы подобранной программы таким образом, чтобы включение осуществилось спустя 3, 6 или 9 часов. Для этого нужно проделать следующее:

- Осуществить подбор желаемой программы используя регулятором подбора программ.
  - Нажав один раз кнопку, включится световой указатель 3ч.
  - Нажав два раза кнопку, включится световой указатель 6ч.
  - Нажав три раза кнопку, включится световой указатель 9ч.
  - Выбрав один из трёх вариантов, нажмите кнопку пуска (H) для зафиксирования памяти программы.
- Проделав это, машина начнёт стирку спустя запрограммированное вами время.
- Если вы хотите отменить функцию задержка пуска, нажмите ещё раз кнопку (C4) пока не включится световой указатель Стоп/Конец цикла.

#### **Экран указателя времени, остающегося до конца цикла стирки стадия программы (V).**

В тех моделях машины, которые имеют данную функцию, ориентировочное время в минутах, остающееся до конца работы программы, или та стадия выбранной программы стирки, на которой находится машина, отразятся на экране. Показатель времени может меняться в зависимости от подобранной температуры, температуры воздуха, давления в сети подачи воды и от количества и типа белья.

#### **Световой указатель блокировки дверцы (G).**

В начале работы программы стирки световой указатель блокировки дверцы мигает некоторое время, но, спустя несколько минут, мигание прекращается, и он остается включённым до конца процесса. В этот момент происходит блокирование дверцы (ДВЕРЦА В СОСТОЯНИИ БЕЗОПАСНОСТИ).

Этот световой указатель горит на протяжении работы всей программы стирки и означает невозможность открытия дверцы до конца процесса.

По окончании программы стирки происходит разблокирование системы безопасности, световой указатель погаснет и в этот момент можно приступить к открытию дверцы стиральной машины.

#### **Отменить-изменить программу**

Если после начала программы, вы пожелаете изменить или отменить ее, сделайте следующее:

- Установите переключатель в позицию OFF. В этот момент программа отменена и вы можете, по желанию, задать новую программу.
  - Выберите новую программу.
  - Нажмите вновь на кнопку (H), до включения одной из ламп оставшегося времени.
- Стиральная машина запустит новую, выбранную вами программу.

#### **Программа паузы**

Данная машина располагает возможностью временно остановить программу стирки. Вы можете использовать её для того, чтобы добавить бельё в стирку. Для этого проделайте следующее:

- Нажмите кнопку (H) и держите её пока не замигают световые указатели команд вместе с указателем оставшегося времени.
- Когда погаснет световой указатель блокировки дверцы (приблизительно через 2 минуты), откройте дверцу и загрузите в машину дополнительную дозу белья.
- Тщательно закройте дверцы барабана и верхнюю крышку.
- Нажмите кнопку (H), загорится световой указатель остающегося времени, и машина продолжит прерванную программу.

По окончании программы останется включённым световой указатель S (Стоп/Конец цикла), и погаснут указатели оставшегося времени и блокировки дверцы (V и G).

**В целях безопасности поверните регулятор подбора программ на точку OFF и откройте дверцу стиральной машины, затем дверцы барабана и можете вынимать бельё.**