



HOVER®

RU Стиральная машина

Инструкция по эксплуатации

CZ Automatiká pračka

Návod k použití

NEXTRA HNS 9125 INTER@CT 3D



Содержание

Страница

Введение	4
Общие сведения	5
Меры безопасности	5
Быстрый старт	6
Полезные советы	7
Установка	8
Первое включение	11
Описание панели управления	14
Контейнер для моющих средств	19
Выбор программ	22
Стирка	25
Таблица программ	28
Чистка и периодическое обслуживание	30
Самостоятельное устранение неполадок	32
Сервис	34
Технические характеристики	35

Перед включением машины убедитесь, что она правильно установлена и с нее снят весь транспортный крепеж, как показано на странице 8.

Введение

Внимательно изучите данную инструкцию по эксплуатации и другую информацию, относящуюся к стиральной машине и ее работе.
Сохраните всю документацию для последующих консультаций или передачи другим пользователям.

Внимание: данная машина предназначена исключительно для бытового применения.

Рекомендации по утилизации.

Все упаковочные материалы экологически чистые и подлежат переработке. Пожалуйста, помогите утилизировать их в целях сохранения окружающей среды.

Продавец стиральной машины может подсказать Вам, как это сделать.

Если Вы прекратили пользоваться машиной, помните, что она – не бесполезный мусор. Ценные материалы могут быть переработаны.

Примечание: отсоедините от сети питания машину, которой Вы прекратили пользоваться. Отрежьте питающий кабель вместе с вилкой. Утилизируйте их.

При утилизации старой стиральной машины убедитесь, что защелка люка не работает, чтобы дети не могли запереть себя в машине.

Общие сведения

При покупке убедитесь, чтобы в комплекте с машиной были:

- Инструкция по эксплуатации
- Гарантийный сертификат
- Заглушки
- Заливной шланг

Проверьте отсутствие повреждений машины при транспортировке. При их обнаружении звоните в ближайший Уполномоченный Сервисный Центр.

Меры безопасности

Примечание: при всех операциях по чистке и обслуживанию стиральной машины:

- Выньте вилку из розетки
- Перекройте кран подачи воды
- Все стиральные машины Hoover должны быть заземлены. Убедитесь в том, что сеть электропитания имеет заземляющий провод, в противном случае обращайтесь к квалифицированным специалистам.

CE Примечание: Стиральная машина соответствует директивам EEC 89/336/EEC, 73/23/EEC и последующим поправкам к ним.

- Не прикасайтесь к машине влажными руками или ногами. Не пользуйтесь машиной, если Вы разуты.
- Не рекомендуется пользоваться адаптерами, тройниками и/или удлинителями.

Внимание: во время стирки вода может нагреваться до 90°C.

- Перед тем, как открыть дверцу, убедитесь в отсутствии воды в барабане.
- Не позволяйте детям или некомпетентным лицам пользоваться машиной без Вашего присмотра.
- Не тяните за питающий кабель или за саму машину, чтобы вынуть вилку из розетки.
- Не оставляйте машину под воздействием атмосферных явлений (дождь, прямые солнечные лучи и т.д.)
- При перемещении машины не поднимайте ее за ручки управления или за контейнер для моющих средств. При перевозке люк не должен опираться на тележку.

- m) **Внимание!** При установке машины на ковровых покрытиях убедитесь, что вентиляционные отверстия в основании машины не закрыты ворсом.
- n) Поднимайте машину вдвоем.
- o) Если машина работает неправильно или вышла из строя, выключите машину, перекройте подачу воды и не пользуйтесь ею. Для возможного ремонта обращайтесь только в Уполномоченный Сервисный Центр и требуйте использования оригинальных запчастей. Нарушение вышеуказанных требований подвергает риску безопасность машины.
- p) При необходимости замены питающего кабеля обращайтесь в Уполномоченный Сервисный Центр.

Быстрый старт

Примечание: Пожалуйста, перед выполнением быстрого старта убедитесь, что машина правильно настроена, установлена и протестирована.

Стирка.

- Чтобы открыть люк, нажмите на клавишу в рукоятке.
- Отсортируйте белье и загрузите его в машину.
- Закройте люк.
- Поместите моющие средства в соответствующие отделения контейнера для моющих средств: отделение I - для предварительной стирки, а отделение II – для всех остальных программ.
- Выберите программу с помощью ручки выбора программ (заданная программа отобразится на дисплее).
- Нажмите, если необходимо, дополнительные функциональные клавиши, а затем - клавишу "старт/пауза".
- Может возникнуть непродолжительная пауза между нажатием клавиши "старт/пауза" и выполнением программы на время, пока машина определит необходимое количество воды и установит параметры программы.

Когда стирка окончена

На дисплее появится надпись "Люк закрыт. Пожалуйста, ждите" (DOOR LOCKED – PLEASE WAIT).

Через 2 минуты на дисплее появится надпись "Программа окончена. Люк открыт" (PROGRAMME ENDED – DOOR OPEN).

Выключите машину, для чего верните рукоятку выбора программ в положение Выкл.(OFF).

Откройте люк и выгрузите белье.

После каждой стирки выньте вилку из розетки и перекройте подводку воды на стиральную машину.

Полезные советы

Для экономной эксплуатации Вашей стиральной машины и в целях сохранения окружающей среды

Старайтесь загружать машину полностью.

В целях экономного использования электроэнергии, воды, моющих средств рекомендуется производить полную загрузку белья в машину.

Вы сэкономите до 50% электроэнергии, стирая один раз при полной загрузке по сравнению с двумя стирками при половинной загрузке.

Есть ли необходимость в предварительной стирке?

Только для сильно загрязненного белья!

Вы сэкономите мощное средство, время, воду и от 5 до 15% электроэнергии, не применяя предварительной стирки для слабо и нормально загрязненного белья.

Как выбрать температуру стирки?

Удалите пятна специальными средствами, что позволит избежать необходимости стирки при температуре выше 60°C.

Стирка при температуре 60°C позволит сэкономить до 50% электроэнергии.

Установка

После того, как стиральную машину освободили от ее упаковки, необходимо проделать следующие операции:

1. Выкрутить центральный стержень А, 2 боковых болта С.
2. Выкрутить 2 стержня В. После проведения этой операции внутрь машины упадут две пластмассовые распорки.
3. Наклоняя машину, удалить указанные выше распорки.
4. Замаскировать имеющиеся отверстия заглушками, которые поставляются вместе с инструкцией.

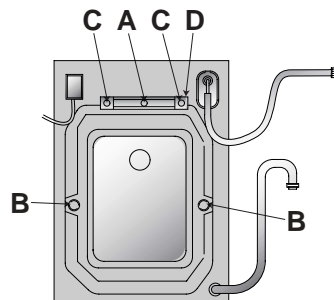

5. Закрепите лист гофрированного материала на дне, как показано на рисунке.

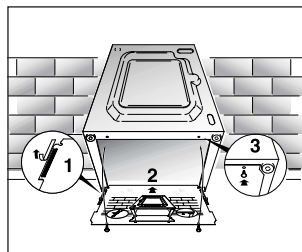

6. Установите машину по уровню с помощью передних ножек.

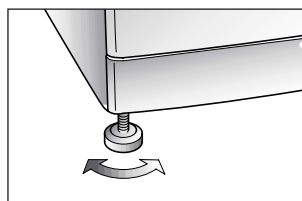

вращая ножку, поднимите или опустите машину до хорошей ее опоры на пол.

Примечание: рекомендуем сохранить поперечную скобу и винты, чтобы заблокировать машину в случае возможной будущей транспортировки. Производитель не несет ответственности за любые возможные повреждения машины по причине невыполнения правил касающихся транспортного крепежа. Установка изделия производится за счет владельца машины.

Подключение к сети водоснабжения

Машина укомплектована заливным шлангом с наконечниками с резьбой 3/4" для подсоединения машины к крану холодной воды. Машина должна быть подключена к источнику водоснабжения с помощью комплекта новых шлангов, старые использовать нельзя.

Машина должна подключаться только к крану холодной воды. Подключение к крану горячей воды с температурой выше 40°C может повредить некоторые типы деликатных тканей.

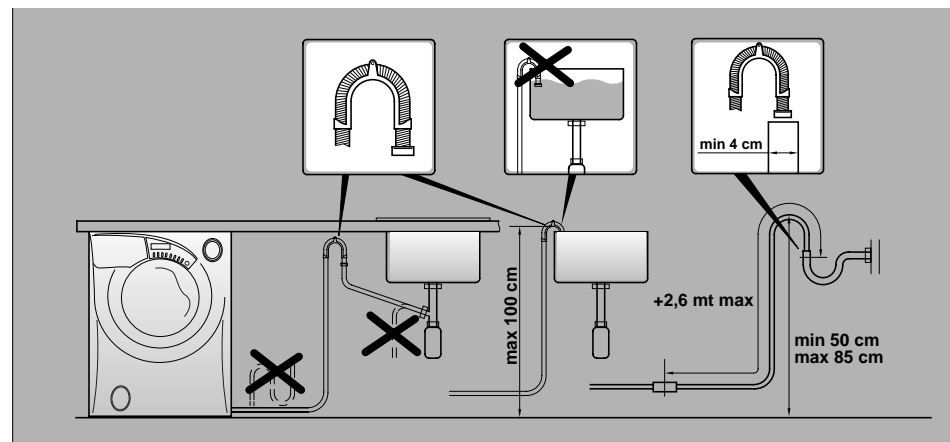
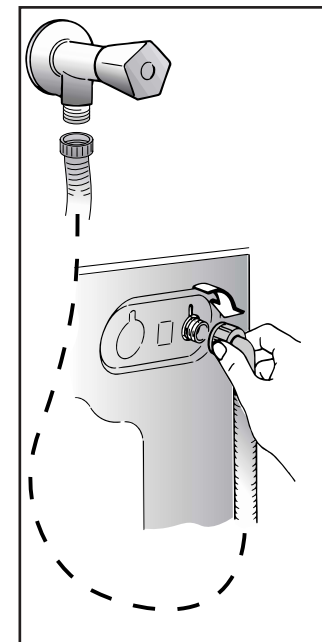

Внимание! После стирки всегда необходимо перекрывать кран для отключения машины от подачи воды.

Для нормальной работы стиральной машины необходимо, чтобы конец сливного шланга находился на высоте от 50 до 85 см над уровнем пола.

Электрическое подключение и меры безопасности

Стиральная машина работает от сети однофазного переменного тока 230 В и 50 Гц. Убедитесь, что электропроводка рассчитана, по меньшей мере, на 3 кВт. Затем вставьте вилку в розетку с заземлением и допустимым током 10 А. Убедитесь в наличии заземления в электропроводке Вашего дома. Вилка стиральной машины и розетка в Вашем доме должны быть одного типа. Не рекомендуется использовать тройники, адаптеры и удлинители. Все стиральные машины HOOVER соответствуют нормам безопасности, предписываемыми Институтом Марки Качества.

Первое включение

Данная машина готова к работе и без предварительных начальных установок. Однако данная машина имеет функции отложенного запуска и программируемого времени окончания программы, а для правильного выполнения этих функций необходимо запрограммировать начальные установки. Это простая операция и при создании этой машины было уделено особое внимание, чтобы пользователь машины мог управлять ею просто и эффективно.

Программирование машины

Стиральную машину Inter@ct необходимо запрограммировать так, чтобы были правильно установлены время, язык и Ваши персональные требования. Когда машина включена, и ручка выбора программ находится в любом положении, отличном от Stop, на дисплее появится приветственное сообщение.

ПРИВЕТСТВУЮ !
00.00

Это сообщение показывается в течение короткого времени, пока машина определяет, какая выбрана программа. Когда машина готова, появится детальная информация о выбранной программе, с этого момента Вы можете начать программирование машины.

Например

12	ХПОПОК ИНТЕНСИВНАЯ	90
----	-------------------------------	----

Вход в меню

Перед входом в меню программирования, обратите внимание, что Вы имеете 30 секунд на операцию, чтобы сделать свой выбор. Если Вы не укладываетесь в это время, дисплей вернется к изначальному состоянию, и Вы будете вынуждены снова войти в меню для продолжения программирования. С этого этапа меню может быть запрограммировано. Нажмите одновременно клавиши "отложенного запуска" (☺) и "суперполоскание" (☼) на 5 секунд или до появления звукового сигнала. Опции меню можно менять с помощью клавиши "суперполоскание" (☼). Чтобы подтвердить выбор опции нажимайте клавишу "отложенного запуска" (☺).

Установка языка меню (по умолчанию установлен французский язык)

Ваша машина автоматически устанавливает французский язык меню. В данной инструкции все примеры сообщений приводятся на английском языке. Если Вам необходимо установить другой язык в сообщениях машины, следуйте данной процедуре:

Нажмите одновременно клавиши "отложенного запуска" (☺) и "суперполоскание" (☼) на 5 секунд или до появления звукового сигнала для того, чтобы войти в меню выбора, дисплей запросит Вас выбрать желаемый язык.

Отпустите клавиши "отложенного запуска" (☺) и "суперполоскание" (☼) и пролистайте список языков, которые есть в наличии. Отпустите клавишу "суперполоскание" (☼) и нажмите клавишу "отложенного запуска" (☺), чтобы подтвердить Ваш выбор.

Установить Новое Время

Эту функцию необходимо запрограммировать по двум причинам: во-первых, отображать текущее время на дисплее; во-вторых, для правильной работы функций отложенный старт/ программируемое время окончания программы. Вы будете оповещены миганием разрядов часов на дисплее. Чтобы изменить значение часов нажимайте клавишу "суперполоскание" (☼), а чтобы ввести выбранное Вами значение часов, нажмите клавишу "отложенного запуска" (☺). Далее начнут мигать разряды минут на дисплее, снова нажимайте клавишу "суперполоскание" (☼) до тех пор, пока на дисплее не выставите необходимое значение минут, а чтобы ввести выбранное Вами значение минут, нажмите клавишу "отложенного запуска" (☺).

Режим установки времени

Есть два пути установить время.

Первый – если Вы хотите, чтобы функции отложенного запуска и программируемого времени окончания программы были установлены, начиная с текущего времени, с которого вы хотите начать или закончить выполнение программ, например, закончить программу в 18:00. Это называется Режимом Абсолютного Времени.

Если использовать функцию программируемого времени окончания программы (отложенного запуска), ниже показан пример, когда на стадии меню установок выбран Режим Абсолютного Времени.

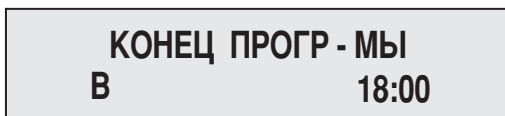

Таким образом, если установить функцию окончания программы (как показано выше), программа завершится в 18:00.

Второй – если Вы хотите установить время окончания программы или отложенный запуск через определенное время, например, через 1¹² часа. Это называется Режимом Относительного Времени.

Если Вы используете функции времени окончания программы или отложенного запуска, следующий пример покажет Вам, когда выбран Режим Относительного Времени на стадии меню установок.

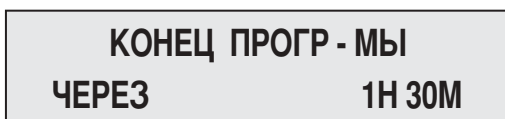

Обе возможности очень полезны, но с нашей точки зрения Режим Абсолютного Времени будет более полезен и проще в использовании, так как не будет необходимости высчитывать, сколько времени Вы можете отсутствовать до тех пор, пока машина закончит или начнет программу.

По достижении режима установки времени, машина Вас спросит, хотите ли Вы установить "Относительное" время, или, при перемещении по меню с помощью клавиши "суперполоскание" (☼) - "Абсолютное" время.

Зафиксируйте Ваш выбор с помощью клавиши "отложенного запуска" (☺).

Когда Вы зафиксировали Ваш выбор режима времени, дисплей запросит Вас установить Разрешение Звукового Сигнала Окончания Программы.

Разрешить Звуковой Сигнал Окончания Программы

Вы имеете возможность установить звуковой сигнал, который будет извещать Вас о завершении цикла стирки. Нажатием клавиши "суперполоскание" (☼) Вы можете выбрать "Yes"(да) или "No"(нет). Подтвердить свой выбор Вы можете нажатием клавиши "отложенного запуска" (☺), и дисплей перейдет на новый этап, и появится сообщение, запрашивающее Вас "Возможность Запоминания".

Возможность Запоминания

Это – полезная функция, если Вы часто используете одну и ту же программу стирки. Установка "Возможности Запоминания" дает указание машине записать в память последнюю использованную программу/ функцию. Эта функция работает только с программами для хлопчатобумажных, деликатных, синтетических и шерстяных тканей. Память не сохраняет установки для группы специальных программ. Выберите "Yes"(да) или "No"(нет) нажатием клавиши "суперполоскание" (☼), а чтобы ввести выбранное Вами значение, нажмите клавишу "отложенного запуска" (☺). Далее дисплей покажет Вам сообщение, запрашивающее Вас, требуется ли установка "Демонстрационного режима".

Демонстрационный режим

(по умолчанию установлено – No (Нет))

Пожалуйста, установите данную опцию в состояние "No"(нет), если это уже не сделано, так как данная опция предназначена для использования исключительно в сервисных целях. Если данная опция не установлена в состояние "No"(нет), то по выходе из меню программирования, машина НЕ НАЧНЕТ выполнение программы стирки. Для выполнения программы стирки демонстрационный режим должен быть установлен в "No"(нет). После ввода "No"(нет) нажатием клавиши "отложенного запуска" (☺), машина спросит, не желаете ли Вы осуществить "Выход из меню".

Выход из меню

Если Вы удовлетворены произведенными установками, Вы можете выйти из меню выбором "Yes"(да) с помощью клавиш "суперполоскание" (☼) и "отложенного запуска" (☺), чтобы подтвердить Ваш выбор. Однако если Вы не удовлетворены любой из сделанных Вами установок, выберите "No"(нет) и Вы сможете начать программирование сначала. Нажатием клавиши "отложенного запуска" (☺) Вы можете пройти по каждой опции индивидуально до тех пор, пока не достигнете той, которую Вы желаете изменить. Если Вы полностью удовлетворены произведенными установками, Вы можете выйти из меню и начать проверку установок.

Если после первоначальной установки Вы вдруг в дальнейшем захотите что-либо изменить, пройдите снова все пункты меню с самого начала и измените опции, которые Вы захотите изменить. Это может пригодиться, если необходимо изменить показания времени, когда часы ушли вперед или назад. Все установки меню сохраняются в памяти машины, даже если машину выключить из розетки или в питающей сети пропадет напряжение.

Описание панели управления

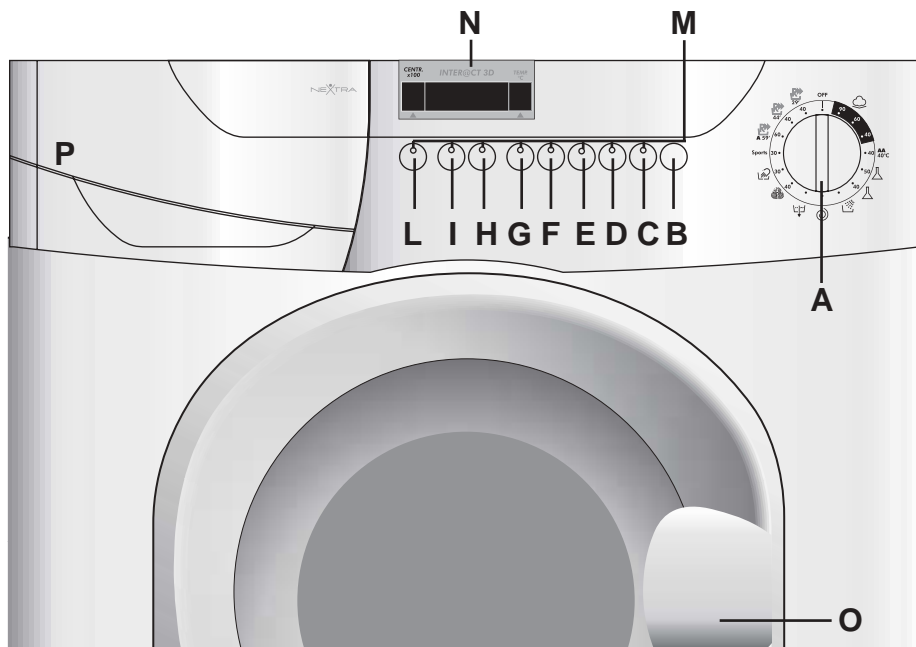

Все клавиши и рукоятки панели управления стиральной машины описаны ниже. Когда Вы выбрали нужную программу и необходимые дополнительные клавиши, на экране дисплея появится информация о Вашем выборе.

Если выбранная программа и дополнительная клавиша совместимы, Вы услышите звуковой сигнал, а лампочка выбранной клавиши засветится. Если же Вы выбрали несовместимую программу и дополнительную клавишу (например, если Вы выбрали программу стирки хлопчатобумажных тканей и стараетесь выбрать клавишу предотвращения сминания), то раздастся сигнал зуммера, а лампочка выбранной клавиши не засветится. Чтобы выбрать дополнительную клавишу, один раз нажмите на ее нижнюю часть; чтобы отменить выбор, нажмите ее еще раз.

Внимательно прочтите нижеследующие описания:

Ручка выбора программ стирки

После того как Вы повернули ручку выбора программ, и с экрана дисплея пропало приветственное сообщение, Вы увидите на экране дисплея следующую информацию (читая по порядку слева направо):

1. Скорость отжима
2. Название программы
3. Температура стирки

Например

12	ХПОПОК ИНТЕНСИВНАЯ	90
----	-------------------------------	----

Клавиша "старт/пауза"

СТАРТ

Для запуска программы нажмите на эту клавишу. Машина начнет загрузку белья и попросит Вас подождать.

Например

ЖАИТЕ ... ЗАПУСК: ПРОГР		
------------------------------------	--	--

Далее на дисплее отобразится время выполнения программы и начнется выполнение цикла стирки. Машина калькулирует время до окончания выбранной программы, базируясь на стандартной загрузке 5 кг белья, в процессе работы машина корректирует время в соответствии с количеством и типом загруженного белья.

Например

12	ОКОНУ.: 1Н:50М СТИРКА	90
----	----------------------------------	----

ПАУЗА

Программа может быть приостановлена в любой момент выполнения цикла стирки нажатием приблизительно на 3 секунды клавиши "старт/пауза", при этом машина издаст звуковой сигнал. На экране дисплея появится сообщение, информирующее, что программа приостановлена.

Например

12	ПАУЗА : ПРОГР. ПЮК БПОКИРОВАН	90
----	--	----

Если вы желаете доложить или вынуть какое-либо белье в процессе стирки, подождите примерно 2 минуты, пока не откроется устройство блокировки люка.

12	ПАУЗА : ПРОГР. ПЮК ОТКРЫТ	90
----	--------------------------------------	----

Чтобы продолжить программу, нажмите клавишу "старт/пауза" еще раз. На экране дисплея появится сообщение, информирующее, что выполнение программы продолжено.

ОТМЕНА ПРОГРАММЫ

Для отмены программы установите рукоятку выбора программ в положение Выкл. (OFF), затем установите новую программу. Дисплей сообщит об отмене программы.

Например

ОТМЕНА ПРОГР.

Верните дисковый программатор в положение Выкл. (OFF).

Клавиша блокировки программ

Это – полезная функция, которая предотвращает детям, играющим с клавишами машины, случайно внести какие-либо изменения в заданную Вами программу. После того, как Вы выбрали программу и нажали необходимые дополнительные функциональные клавиши, нажмите клавишу "старт/пауза", а затем клавишу блокировки программ. Это заблокирует панель управления. В случае необходимости Вы можете отменить эту функцию кратковременным нажатием клавиши блокировки программ до тех пор, пока не замигает лампочка клавиши. Пока мигает лампочка, нажмите клавишу Клавиша выбора скорости отжима  экран дисплея проинформирует Вас о том, что блокировка программ отключена, и можно вносить какие-либо изменения в программу.

Клавиша отложенного запуска/ времени окончания программы

Функцию отложенного запуска/ времени окончания программы можно использовать, если Вы хотите произвести стирку позднее (но в пределах 24 часов).

1. Установить отложенный запуск

После выбора программы стирки нажмите однократно клавишу отложенного запуска/ времени окончания программы, и установите нужное время нажатием клавиш часов и минут (влево и вправо) до тех пор, пока не установите требуемое время. Нажмите клавишу "старт/пауза" Чтобы отменить отложенный запуск, нажмите и удерживайте клавишу в течение 5 секунд.

2. Установить время окончания программы

Нажмите два раза клавишу отложенного запуска/ времени окончания программы, далее нажимайте клавиши часов и минут (влево и вправо) до тех пор, пока не установите требуемое время. При установке данной функции экран дисплея автоматически покажет минимальное время, которое Вы можете установить до окончания программы. Вы можете только увеличить это время в соответствии с Вашими требованиями. Примечание: При использовании функции отложенного запуска/ времени окончания программы помещайте моющие средства и добавки только через контейнер для моющих средств, так как если их загружать непосредственно в барабан, то они могут повредить белье в барабане, находясь в долговременном контакте с ним.

Клавиша предотвращения сминания

Эта функция для программ стирки синтетических, деликатных, шерстяных тканей, а также для некоторых специальных программ. Когда эта функция выбрана для программ стирки деликатных, шерстяных тканей, а также "ручной стирки", машина остановится, не сливая воды с бельем, погруженным в воду. Это предотвращает образование складок, облегчая последующий процесс глажения белья. Чтобы продолжить программу, необходимо нажать клавишу еще раз. С нажатой клавишей в программе стирки синтетических тканей производится короткий отжим на очень малой скорости. В этом случае белье останется в барабане без образования излишних складок. Если необходим цикл отжима, выберите подходящую скорость (см. таблицу программ), а затем, по окончании программы, извлеките отжатое белье из барабана.

Внимание! Эта модель оборудована чувствительным электронным устройством, которое контролирует равномерность распределения белья в барабане.

Если белье распределено несколько неравномерно, машина автоматически восстановит баланс, чтобы произвести отжим правильно.

Если после нескольких попыток баланс восстановить не удастся, отжим будет произведен на пониженных оборотах.

В случае очень сильного дисбаланса, цикл отжима будет исключен.

Это позволяет снизить уровень вибрации и шума, а также продлить срок жизни машины.

Клавиша суперполоскания

При выборе данной клавиши добавляется большее количество воды на стадии полоскания. Это может предотвратить раздражение кожи от остатков моющего средства у людей с повышенной чувствительностью кожи. Выбор данной клавиши также рекомендуется в случае стирки сильно загрязненного белья, при которой расходуются большие количества моющего средства, или при стирке полотенца, которые имеют высокую способность удерживать в себе моющие средства.

КЛАВИША "ТЕМПЕРАТУРА СТИРКИ"

При помощи клавиши "Температура" можно понизить температуру воды у каждой программы стирки. При каждом нажатии на клавишу температура снижается на 10°C, минимальный предел 15°C (стирка холодной водой).

Клавиша предварительной стирки

Данная функция рекомендуется для особо загрязненного белья и используется в программах, указанных в таблице программ. Моющее средство при выборе данной опции загружается в отделение "I" контейнера для моющих средств (см. главу о контейнере для моющих средств). Рекомендуется загружать лишь 20% от количества, указанного на упаковке моющего средства и не использовать кондиционера на этой программе.

Клавиша экспресс-стирки

Эта клавиша может быть использована на программах стирки хлопчатобумажных и синтетических тканей. При выборе данной клавиши время стирки может быть уменьшено до 50 минут в зависимости от выбранной программы.

Клавиша выбора скорости отжима

При выборе программы стирки экран дисплея будет информировать Вас о максимальной скорости отжима, допустимой для выбранной программы. Повторные нажатия на данную клавишу скорость отжима будет уменьшаться с шагом 100 об./мин. Минимальная скорость отжима – 400 об./мин., или, в случае необходимости, с помощью данной клавиши Вы можете вообще отменить отжим.

Световые индикаторы клавиш

Световые индикаторы клавиш загораются при установке каждой текущей функции.

Дисплей INTER@ACT 3D



Рукоятка люка

Чтобы открыть люк, нажмите на клавишу в рукоятке.

Люк открыт: Специальное устройство не позволяет открыть люк сразу по окончании стирки. Подождите около 2 минут после завершения программы. На дисплее появится надпись "Люк открыт" (DOOR OPEN), после чего люк можно открыть. Специальное устройство проверяет, чтобы в барабане оставалась вода.

Контейнер для моющих средств

Контейнер для моющих средств разделен на 4 отделения:

- Первое, отмеченное "I" - для моющего средства предварительной стирки
- Второе, отмеченное "II" - для моющего средства основной стирки

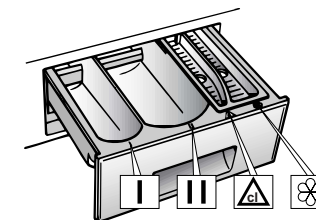

Примечание: Некоторые моющие средства удаляются с трудом. В этом случае рекомендуется использовать специальный контейнер, который помещают непосредственно в барабан.

- III отделение  служит для отбеливателя.

Внимание!
В III и IV отделения заливают только жидкие моющие средства.

- IV отделение  служит для специальных добавок: смягчители, ароматические, синька, крахмал и т.п.

Моющие средства, добавки и их дозировка

Выбор моющего средства

Моющие средства общего назначения

- **Стиральные порошки** для основной стирки с отбеливающими компонентами, особенно подходят для стирки при высокой температуре (60°C и выше) сильно загрязненного белья и белья с пятнами.
- **Жидкие моющие средства** особенно подходят для стирки белья с жирными пятнами, такими, как пятна пота, жира, следы косметики.
- Эти моющие средства не подходят для выведения других пятен, поскольку не содержат отбеливателя.
- **Биологические моющие средства** не всегда дают желаемый результат.

Специальные моющие средства

- **Моющие средства для цветных и деликатных тканей** без отбеливателя и часто без оптических осветляющих компонентов, чтобы сохранить цвет изделий.
- **Моющие средства для основной стирки** без отбеливателя и энзимов особенно подходят для стирки изделий из чистой шерсти.
- **Моющие средства для занавесок** с осветляющими компонентами, устойчивыми к свету, которые защищают изделия от пожелтения под воздействием солнечных лучей.
- **Специальные моющие средства** с заранее заданным составом химических компонентов в зависимости от типа ткани, степени загрязнения и жесткости воды. В этом случае основные моющие средства, смягчители, отбеливатели и пятновыводители могут быть использованы отдельно.

Вспомогательные средства

- **Смягчители воды** позволяют снизить расход моющего средства при высокой и очень высокой степени жесткости воды.
- **Средства для предварительной** стирки используются для удаления пятен перед основной стиркой. Их использование позволяет производить основную стирку при меньшей температуре и средствами, не содержащими отбеливающих компонентов.
- **Смягчители изделий** обладают антистатическим эффектом и смягчают ткани. Если у вас есть сушильная машина, изделия останутся мягкими даже без использования смягчителей.

Не заливайте растворители в стиральную машину!

Храните моющие средства в недоступном для детей месте.

Перед заполнением контейнера для моющих средств, убедитесь, что в нем отсутствуют посторонние предметы. Используемое количество моющих средств и добавок обычно указано на упаковке. Следуйте этим инструкциям.

Дозировка

Применяйте только те моющие средства, которые предназначены для использования в стиральной машине.

Вы можете получить наилучшие результаты стирки, израсходовав минимальное количество моющих средств и сохранив белье, если примете во внимание степень загрязнения изделий, а также тип выбранного моющего средства.

Количество используемого моющего средства зависит от:

- жесткости воды; в зависимости от жесткости воды и типа моющего средства можно уменьшить расход моющего средства.
- степени загрязнения; можно уменьшить расход моющего средства в зависимости от степени загрязнения белья.
- количества белья; можно уменьшить расход моющего средства при стирке небольшого количества белья.

Количество, указанное на упаковке моющего средства, в случае стирки деликатных тканей, чаще всего рассчитано на стирку небольшого количества белья. Следуйте указаниям по дозировке!

Дозировка стирального порошка

Для порошка нормальной и низкой концентрации:

При нормальном загрязнении белья выбирайте программы без предварительной стирки.

Засыпьте порошок в отделение II контейнера для моющих средств.

При сильном загрязнении белья выбирайте программу с предварительной стиркой. Засыпьте 1/4 часть порошка в отделение I, а 3/4 в отделение II контейнера для моющих средств.

При использовании смягчителей сначала засыпьте порошок, а затем добавьте смягчитель в отделение II.

При использовании высококонцентрированных порошков следуйте указаниям на упаковке, касательно типа белья и дозировки.

Во избежание трудностей в определении необходимого количества порошка пользуйтесь дозатором, прилагаемым к моющему средству.

Дозировка жидкого моющего средства

Жидкие моющие средства могут применяться в соответствии с инструкцией на упаковке для всех программ без предварительной стирки. Они заливаются в специальный контейнер, который помещается непосредственно в барабан или, для тех моделей, где это предусмотрено, вставляется в отделение контейнера для моющих средств.

ВЫБОР ПРОГРАММ

Для различных типов тканей и степени загрязнения эта стиральная машина имеет группы программ, в соответствии с которыми выбирает цикл стирки, температуру и продолжительность стирки (см. таблицу программ стирки).

TABELLA PROGRAMMI				
PROGRAMMA PER:	SELEZIONE PUNTIATORE MANOPOLA PROGRAMMI SU:	CARICO MAX kg	TEMP. °C	
Tessuti resistenti (nono filo cotone)	Cotone resistente - 90	5	Fino a: 90°	(●)
Nono misti resistenti	Colorato - 60	5	Fino a: 60°	(●)
Cotone misti	Delicato - 40	5	Fino a: 40°	(●)
Tessuti resistenti	AA 40°C - 40	5	Fino a: 40°	
Misti misti e sintetici (Misti resistenti)	Sintetici - 50	2	Fino a: 50°	(●)
Tessuti delicati	Acrilici - 40	2	Fino a: 40°	

Прочные ткани

этот набор программ разработан для максимально интенсивной стирки и полоскания с промежуточными циклами отжима для наилучшего качества полоскания.

Заключительный отжим удаляет воду более интенсивно, чем другие программы стирки.



• 90
• 60
• 40

AA СПЕЦИАЛЬНАЯ ПРОГРАММА СТИРКИ 40°C

Программа дает превосходное качество стирки, в том числе при полной загрузке, с той разницей, что вместо положенных по стандартному регламенту заявленного класса 60 °C машина стирает при температуре всего 40 °C.

AA
40°C

Смесовые и синтетические ткани

Основная стирка и полоскание дают отличные результаты благодаря тщательно подобранной скорости вращения барабана и уровня воды. Деликатный отжим гарантирует, что белье будет меньше сминаться.



• 50

Деликатные ткани

Эта новая концепция в стирке с циклами, чередующими работу и паузы, что особенно рекомендуется для стирки очень деликатных тканей - таких, как чистая шерсть. Стирка и полоскание в большом объеме воды обеспечивают наилучшие результаты.



• 40

Специальная программа "полоскание"

Программа "полоскание" осуществляет три полоскания белья с "деликатной" центрифугой на 750 оборотов.

Применяется при полоскании любых типов тканей, например, после ручной стирки.



Специальная программа "интенсивный отжим"

Программа "интенсивный отжим" запускает центрифугу на скорости 750 оборотов в минуту.



Только слив

Программа Только слив осуществляет слив воды.



СТИРКА ШЕРСТИ WOOLMARK

Программа предназначена для стирки изделий, имеющих маркировку Woolmark. Состоит, в частности, из чередования вращений и пауз. Максимальная температура воды 40°C, 3 полоскания, непродолжительный отжим.



ПРОГРАММА СТИРКИ ИЗДЕЛИЙ ИЗ ШЕЛКА

Машина имеет программу деликатной стирки Шелк и Ручная стирка. Предназначена для полноценной стирки изделий, имеющих маркировку "Шелк" и "Только ручная стирка". Максимальная температура воды 30°C, 2 полоскания без отжима.



Sports

СТИРКА СПОРТИВНОЙ ОДЕЖДЫ

Hoover выделил для спортивной одежды отдельную специальную программу. Стиральная машина имеет уникальную программу для стирки спортивной одежды. Она специально разработана для стирки спортивных смесовых тканей, которые нельзя стирать при высокой температуре, и обеспечивает отстирывание загрязнений и пятен, образующихся в результате занятий спортом. Эта программа начинается с холодной предварительной стирки, которая разрушает и ослабляет загрязнения, а затем стирает при температуре 30°C, полощет и медленно отжимает.

ПРОГРАММА СТИРКИ ЗА 59 МИНУТ ПО КЛАССУ A

Программа ускоренной стирки без потери качества – значительное сокращение продолжительности программы при сохранении класса стирки. Программа рассчитана на максимальный вес белья 3 кг, рабочий режим – температура воды 60°C, два полоскания и высокооборотный отжим.



ПОВСЕДНЕВНАЯ СТИРКА 40°C – ЭКСПРЕСС-ПРОГРАММЫ

Стирка отличного качества. Программы позволяют заранее планировать время, необходимое для повседневной стирки. В машине предусмотрены две экспресс-программы при температуре 40°C, предназначенные для несильно загрязненного белья и стирки со средней или малой загрузкой.

ПОВСЕДНЕВНАЯ СТИРКА 40°C – ЭКСПРЕСС-СТИРКА 44'

Полный цикл стирки (стирка, полоскание, отжим) занимает примерно 44 минуты:

- максимальный вес белья 3,5 кг,
- несильно загрязненное белье (хлопок и смешанные ткани).

Для этой программы мы рекомендуем лишь треть (30%) обычной дозы стирального порошка, поскольку больше для нее просто не нужно.



ПОВСЕДНЕВНАЯ СТИРКА 40°C – ЭКСПРЕСС-СТИРКА 29'

Полный цикл стирки (стирка, полоскание, отжим) занимает примерно 29 минут:

- максимальный вес белья 2 кг,
- несильно загрязненное белье (хлопок и смешанные ткани).

Для этой программы мы рекомендуем лишь пятую часть (20%) обычной дозы стирального порошка, поскольку больше для нее просто не нужно.



Основная стирка

Автоматическая половинная загрузка

Стиральная машина оснащена системой автоматической регулировки уровня воды. Эта система позволяет машине использовать именно то количество воды, которое необходимо для стирки и полоскания загруженного количества белья. В результате снижения количества воды при неполной загрузке затраты электроэнергии и воды сводятся к минимуму без ущерба качеству стирки и полоскания. Фактически, количество используемой воды и потребляемой электроэнергии всегда соответствует количеству стираемого белья. Стиральная машина позволяет Вам получить отличные результаты стирки, не нанося вреда окружающей среде, и значительно экономя Ваши финансы.

Сортировка белья

- Рекомендуется стирать только изделия, пригодные для стирки в воде с использованием моющих средств, и не стирать изделия, предназначенные для сухой чистки.
- Если Вам необходимо стирать коврики, покрывала или другие тяжелые изделия, лучше не отжимать их в машине.
- Перед стиркой сортируйте изделия по типам ткани, степени загрязнения и температуре стирки в соответствии с указаниями на этикетке:

Белье для стирки в горячей воде

Цветное белье

Деликатное белье и шерсть

Ручная стирка

Изделия, маркированные следующими символами, не пригодны для стирки в машине:

Сухая чистка

Для очень деликатных изделий, таких как тюль, нижнее белье, колготки и т.п., рекомендуется использовать специальный мешок или сетку.

- Шерстяные изделия должны быть маркированы символом "Pure New Wool" для стирки в машине и иметь этикетки "non-matting" или "machine washable".
- Новые цветные изделия часто линяют. Они могут окрасить более светлые изделия в процессе стирки. Поэтому рекомендуется в первый раз цветные изделия стирать отдельно. В дальнейшем цветное белье допускается стирать вместе с белым при температуре не выше 40°C.

Внимание: во время сортировки изделий убедитесь, что:

- в изделиях для стирки отсутствуют металлические предметы (скрепки, булавки, шпильки, монеты и т.п.);
- застегнуты пододеяльники, молнии, крючки, ремни и завязаны длинные ленты одежды;
- удалены крючки с занавесок;
- соблюдаются рекомендации на этикетках белья.
- если во время сортировки обнаружены трудновыводимые пятна, удалите их специальными моющими средствами или пятновыводителями;
- в случае выхода машины из строя в течение гарантийного периода по причине присутствия внутри машины посторонних предметов, оплата всех работ по восстановлению работоспособности машины производится за счет пользователя.

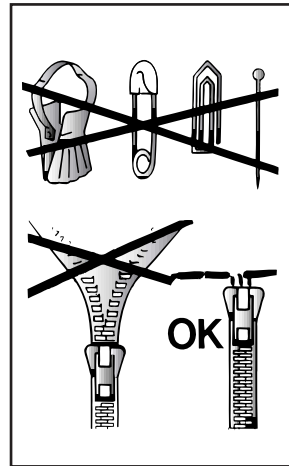

- Мы рекомендуем загружать машину не полностью при стирке махровых полотенец, поскольку они впитывают очень много воды и становятся слишком тяжелыми.

Рекомендуемая последовательность действий

Подготовка белья

A) Отсортируйте белье в соответствии с символами на его этикетках.

Загрузка белья

B) Откройте люк.

C) Загрузите белье в стиральную машину. Закройте люк. Убедитесь, что изделия не попали в защелку люка.

Загрузка моющих средств

D) Откройте контейнер, выберите моющее средство и загрузите необходимое его количество, следуя рекомендациям производителя и советам на стр.20. Залейте необходимые добавки (см. стр. 20). Закройте контейнер.

Для жидких моющих средств, которые помещаются непосредственно в барабан, должны применяться рекомендованные распределительные устройства.

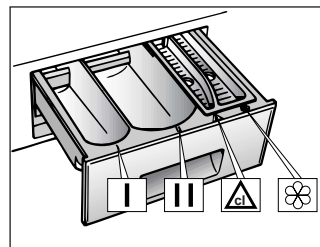

Выбор программы стирки

Чтобы выбрать подходящую программу, обратитесь к таблице программ или описанию программ на фронтальной панели машины. Программа выбирается поворотом ручки выбора программ по часовой стрелке до совпадения номера программы с указателем. Убедитесь, что кран подачи воды открыт, и сливной шланг правильно закреплен. Нажмите в случае необходимости дополнительные функциональные клавиши. Нажмите клавишу "старт/пауза".

Когда стирка окончена

На дисплее появится надпись "Люк закрыт. Пожалуйста, ждите" (DOOR LOCKED – PLEASE WAIT). Через 2 минуты на дисплее появится надпись "Программа окончена. Люк открыт" (PROGRAMME ENDED – DOOR OPEN).

Выключите машину, для чего верните рукоятку выбора программ в положение Выкл.(OFF).

Откройте люк и выгрузите белье.

После каждой стирки выньте вилку из розетки и перекройте подводку воды на стиральную машину.

ТАБЛИЦА ПРОГРАММ СТИРКИ

Ткань	РУКОЯТКА ВЫБОРА ПРОГРАММ В ПОЛОЖЕНИИ ВКЛ.:	Дисплей INTER@ACT 3D	Макс. загрузка, кг	Температура ■ °C	Загрузка моющих средств			
					I	II	△	☼
прочные ткани Хлопок, лен	☼ - 90	хлопок интенсивная	5	До: 90°	(●)	●	●	●
Хлопок, смесовые прочные ткани	☼ - 60 ^(*)	хлопок нелиняющ. ткани	5	До: 60°	(●)	●	●	●
Хлопок	☼ - 40	хлопок деликат. ткани	5	До: 40°	(●)	●	●	●
прочные ткани Хлопок, лен	AA 40°C - 40	специальная класс aa 40°	5	До: 40°		●		●
смесовые и синтетические ткани смесовые прочные ткани	🧪 - 50	синтетика	2	До: 50°	(●)	●		●
очень деликатные ткани	🧪 - 40	акрил	2	До: 40°		●		●
ПОЛОСКАНИЕ	🧺	отжим	-	-				●
	🌀	отжим	-	-				
	⚡	слив	-	-				
Специальные программы	WOOLMARK	🌀 - 40	шерсть	1	До: 40°		●	●
	ШЕЛК – РУЧНАЯ СТИРКА	🧤 - 30	специальная шелк	1	До: 30°		●	●
	СМЕШАННЫЕ ТКАНИ	Sports - 30	специальная спорт. одежда	2,5	До: 30°	●	●	●
	ПРОЧНЫЕ ТКАНИ	🧺 A 59' - 60	специальная класс a 59'	3	До: 60°		●	●
	ПРОЧНЫЕ ИЛИ СМЕШАННЫЕ ТКАНИ	🧺 44' - 40	специальная быстрая 44'	3,5	До: 40°		●	●
	ПРОЧНЫЕ ИЛИ СМЕШАННЫЕ ТКАНИ	🧺 29' - 40	специальная быстрая 29'	2	До: 40°		●	●

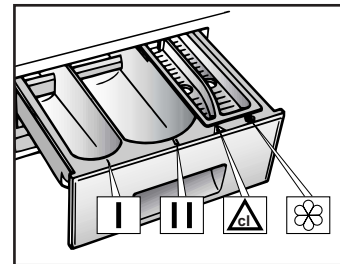

Примите во внимание!

В случае стирки сильно загрязненного белья рекомендуется снизить загрузку до 3 кг сухого белья.

На программах, отмеченных в таблице, можно △ автоматически отбеливать белье, налив отбеливатель в отделение △.

Скорость отжима также можно регулировать в соответствии с рекомендованными параметрами на лейблах изделий, либо включать отжим вообще при стирке особо деликатных изделий.

^(*) Программы соответствуют EN Директиве 60456.

(●) Устанавливается только вместе с клавишей Предварительная стирка (Машина предусматривает несколько программ с предварительной стиркой).

■ При помощи регулятора температуры можно понизить температуру воды у каждой программы стирки.

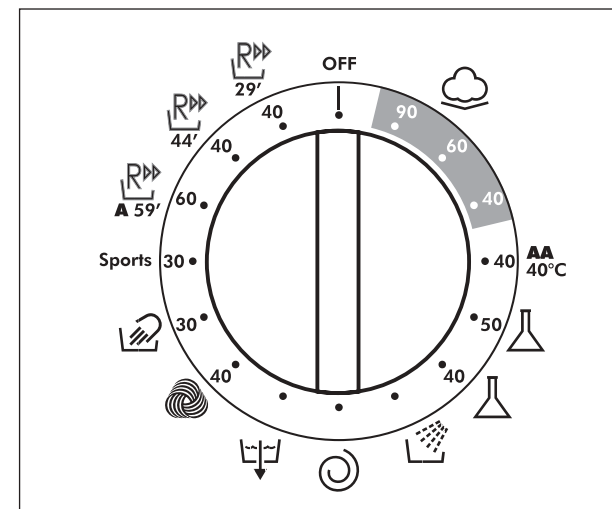

Чистка и периодическое обслуживание

Для внешней чистки машины не пользуйтесь абразивными средствами, спиртом или растворителями. Достаточно протереть машину влажной салфеткой. Машина требует несложного ухода:

- чистки отделений контейнера для моющих средств;
- чистки фильтра.

Чистка отделений контейнера для моющих средств

Даже если Вы не видите в этом большой необходимости, рекомендуется время от времени чистить отделения для отбеливателя и добавок. Для этого:

- Легким усилием извлеките контейнер.
- Промойте все в контейнере струей воды.
- Поставьте контейнер на место.

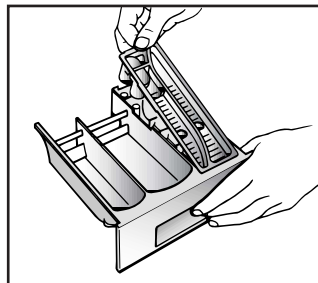

Чистка фильтра

- Откройте поддон, как показано на рисунке.
- воспользуйтесь цоколем для сбора остатков воды в гнезде фильтра;
- поверните фильтр по часовой стрелке до его остановки в вертикальном положении;
- извлеките фильтр и очистите его;
- после очистки фильтра осмотрите его и поставьте на место, следуя обратному порядку операций, описанных выше.

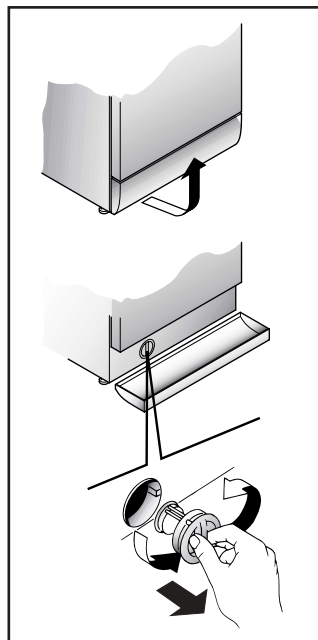

Внимание:

если необходимо очистить фильтр, а в баке находится вода, следуйте инструкциям по сливу воды, которые вы найдете в следующем параграфе. Это поможет избежать протечек при извлечении фильтра.

Транспортировка машины или ее длительный простой

При транспортировке или длительном простое машины в не отапливаемых помещениях необходимо полностью слить из шлангов остатки воды. При выключенной из розетки вилке освободите шланги из фиксаторов, положите их на пол, поместив их концы в неглубокую емкость, и дайте стечь всей воде. Слив воду, проделайте все операции в обратном порядке.

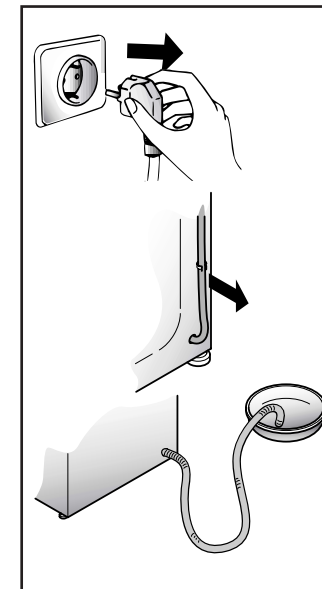

Устранение неполадок

Что может быть причиной...

Неполадки, которые Вы можете устранить самостоятельно.

Перед тем как вызвать мастера сервисного центра просмотрите следующую таблицу. Оплату вызова Вы будете производить за свой счет, если окажется, что машина находится в нормальном рабочем состоянии или неправильно установлена, или неправильно использовалась. Если же неполадки продолжаются даже после рекомендованной проверки, обратитесь в Уполномоченный Сервисный Центр, возможно, что Вам смогут помочь даже по телефону.

Неисправность	Причина	Устранение
1. Машина не работает ни на одной программе	Вилка не вставлена в розетку. Не включен рубильник подачи питания. Нет подачи питания. Перегорели предохранители. Открыт загрузочный люк. Сбой программы. Установлен отложенный запуск.	Включите вилку в розетку. Включите рубильник подачи питания. Проверьте. Проверьте. Закройте люк. Сбросьте программу. Проверьте.
2. Не заливает воду	См. причины п. 1. Закрывает кран подачи воды. Неправильно установлена ручка выбора программ.	Проверьте. Откройте кран. Установите ручку в правильное положение.
3. Water does not drain away	Перегнут сливной шланг. Засорился фильтр. Машина неправильно подключена.	Выпрямите сливной шланг. Прочистите фильтр. Проверьте правильность установки.
4. Наличие воды на полу вокруг машины	Вода проникает через прокладку крана и заливного шланга. Посторонние объекты между резиновой манжетой люка и люком. Машина неправильно подключена.	Замените прокладку, затяните соединение. Перезагрузите белье, очистите манжету люка. Проверьте правильность установки.
5. Нет отжима	Машина не слила воду. Отжим выключен (только в некоторых моделях). Белье неравномерно распределилось в барабане	Подождите, пока машина сольет воду. Включите режим отжима. Равномерно распределите белье.
6. Сильные вибрации во время отжима	Машина неровно установлена на полу. Белье неравномерно распределилось в барабане. Не сняты транспортные крепления.	Выверните машину, вращая ножки. Равномерно распределите белье. Снимите транспортные крепления (См. главу об установке).
7. Люк не открывается	После завершения программы не прошли 2 минуты.	Подождите 2 минуты.
8. Экран дисплея показывает ошибку 0, 1, 5, 7, 8, 9	–	Вызовите мастера сервисного центра.
9. Экран дисплея показывает ошибку 2	Нет залива воды.	Проверьте, есть ли подача воды.
10. Экран дисплея показывает ошибку 3	Нет слива воды.	Проверьте слив на отсутствие засоров. Проверьте сливной шланг на отсутствие перегибов.
11. Экран дисплея показывает ошибку 4	Машина переполнена водой.	Перекройте кран подачи воды. Вызовите мастера сервисного центра.

Маловероятно, что Вы увидите в барабане воду! Это происходит благодаря новейшим технологиям, с помощью которых достигаются те же результаты стирки и полоскания, но при значительно меньшем потреблении воды.

Машина производит шум другого свойства во время отжима! Это происходит потому, что машина имеет коллекторный двигатель, который обеспечивает более высокую производительность.

Внимание!

Использование экологически чистых моющих средств без фосфатов (прочитайте информацию на упаковке моющего средства) может сопровождаться следующими эффектами:

- Вода после полоскания может быть мутной благодаря присутствию цеолитов в суспензии. Это не снижает качество полоскания.
- Наличие белого налета цеолитов на белье после стирки. Он не проникает в ткань и не изменяет ее цвета.
- Наличие пены в воде после последнего полоскания не обязательно свидетельствует о плохом полоскании.
- Проводить повторные полоскания в указанных случаях нецелесообразно.

Сервис

Машина поставляется с гарантийным сертификатом, который позволяет пользоваться услугами Уполномоченного Сервисного Центра в течение одного года от даты покупки. Не забудьте отправить почтой часть "А" гарантийного сертификата в течение 10 дней со дня покупки.

Сохраните чек или квитанцию продавца, для предъявления их мастерам сервисного центра при необходимости произвести ремонт.

Если машина имеет признаки неисправности, перед тем как обратиться в сервисный центр, рекомендуем произвести проверку в соответствии с таблицей по устранению неполадок на странице 32.

Если же неполадки продолжают даже после рекомендованной проверки, обратитесь в Уполномоченный Сервисный Центр.

Сообщив номер модели машины и серийный номер, которые Вы найдете на табличке, находящейся под загрузочным люком машины или в гарантийном талоне (16 разрядов, начинающиеся с цифры 3). Сделав это, Вы будете обеспечены более эффективным сервисом.

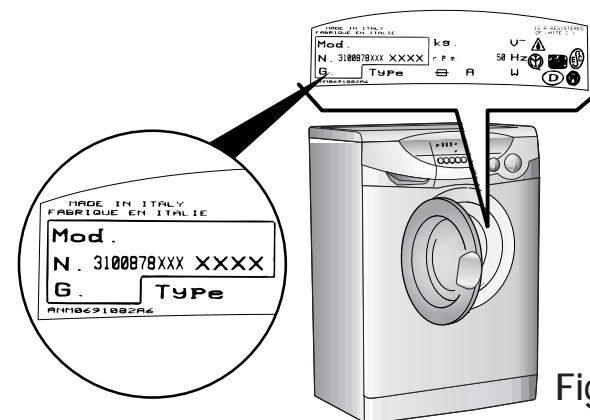

Fig. 2

Технические данные		
<ul style="list-style-type: none"> ■ Максимальная загрузка сухого белья ■ Давление воды ■ Скорость отжима 		5 kg (0,5 ÷ 8 bar) 0,05 ÷ 0,8 MPa 1200 r.p.m.
Габариты <ul style="list-style-type: none"> ■ Ширина ■ Глубина ■ Высота 		60 cm 40 cm 85 cm

Примечание: Электрические параметры машины указаны на табличке, расположенной на передней панели в районе люка.

CE Машина соответствует Директивам EEC 89/336/EEC, 73/23/EEC и их последующим редакциям.

Obsah

strana

Úvod	37
Dodávka přístroje	38
Bezpečnostní pokyny	38
Postup při praní - krátký přehled	39
Užitečné rady	40
Instalace	41
První použití Hoover Inter@ct	43
Popis ovládacích prvků	46
Zásuvka pro prací prostředek	51
Prací prostředky, pomůcky pro praní a jejich množství	52
Volič programů	54
Hlavní praní	57
Tabulka pracích programů	60
Čištění a běžná údržba	62
Odstraňování problémů	64
Technické parametry	66
Zákaznický servis	67

Před zapnutím této pračky zkontrolujte, jestli byla správně nainstalována a jestli jsou odstraněny přepravní konzoly.

Úvod

Přečtěte si, prosím, pozorně tento návod k obsluze a další příložené informace. Při používání pračky postupujte podle pokynů v nich uvedených. Uschovejte veškerou dokumentaci pro pozdější použití nebo pro případné další vlastníky pračky.

Poznámka: Tato pračka je určena výhradně pro použití v domácnostech.

Pokyny k likvidaci

Veškerý materiál používaný pro zabalení pračky je šetrný k životnímu prostředí a recyklovatelný. Při likvidaci obalu postupujte způsobem, který bere ohled na životní prostředí.

Poradte se o možnostech likvidace s vaším prodejcem nebo místními úřady.

Přístroje určené k likvidaci nejsou bezcenným odpadem! Opětovným zpracováním lze z odpadu získat cenné materiály.

Poznámka: Odstraňte z přístroje určeného k likvidaci síťovou zástrčku. Odřízněte napájecí kabel a zlikvidujte jej společně se zástrčkou.

Při likvidaci staré pračky nezapomeňte vyřadit z činnosti zámek dvířek pračky, aby se nemohly do pračky nešťastnou náhodou zavřít děti.

Dodávka přístroje

Při přebírání dodávky zkontrolujte, jestli obsahuje všechny následující komponenty:

- Návod k obsluze
- Záruční list
- Krycí zátky

a jestli nedošlo během přepravy k jejich poškození. V případě poškození jakékoliv komponenty kontaktujte nejbližší autorizované servisní středisko (viz. oddíl Zákaznický servis).

Bezpečnostní pokyny

Poznámka: Při jakémkoliv čištění nebo údržbě pračky dodržujte následující pokyny.

- A) Vytáhněte zástrčku ze síťové zásuvky.
 - B) Uzavřete kohoutek přívodu vody.
 - C) Všechny přístroje Hoover používají zemnění a z tohoto důvodu musí být síťové napájení uzemněné. Pokud tomu tak není, obraťte se na kvalifikovaného odborníka.
- CE** Tento přístroj splňuje požadavky evropských směrnic 89/336/EEC, 73/23/EEC a jejich doplňků.
- D) Nedotýkejte se přístroje, pokud jsou Vaše ruce nebo nohy mokré nebo vlhké. Nepoužívejte přístroj jestliže jste bosí.
 - E) Nedoporučujeme používat žádné adaptéry, vícenásobné konektory a/nebo prodlužovací šňůry.

Poznámka: Během pracovního cyklu může teplota vody dosahovat 90°C.



- F) Před otevřením dvířek zkontrolujte, jestli v bubnu nezůstala voda.
- G) Nedovolte dětem nebo neoprávněným osobám používat přístroj bez dohledu.
- H) Nevytahujte zástrčku ze zásuvky taháním za napájecí kabel nebo samotný přístroj.
- I) Nevystavujte přístroj vlivu povětrnostních podmínek (déšť, přímé sluneční světlo, atd.)
- J) Při přesunu přístroje dbejte na to, abyste jej nikdy nezvedali uchopením ovládacích prvků nebo zásuvky pro prací prostředek.

Při přesunu pomocí vozíku nikdy nepokládejte pračku tak, aby její dvířka ležely na vozíku.

- K) **Důležité upozornění!**
Pokud instalujete přístroj na podlahu pokrytou kobercem, nesmí dojít k ucpání ventilačních otvorů na základně přístroje.
- L) Přístroj by měli zvedat dva lidé.
- M) Jestliže přístroj nefunguje správně nebo se porouchá, vypněte jej, uzavřete přívod vody a kontaktujte autorizované servisní středisko. Požádejte, aby byly při opravě přístroje použity originální náhradní díly.
V případě nedodržení těchto pokynů může být ohrožena bezpečnost přístroje.
- N) Pokud je třeba vyměnit napájecí kabel, obraťte se na autorizované servisní středisko.
- O) Nainstalujte přístroj tak, aby byla síťová zástrčka a ventily pro přívod vody snadno dostupné.
- P) Nikdy nevkládejte do pračky záclony, které obsahují sklolaminát.
- Q) Nedovolte, aby se na podlaze kolem pračky hromadil textilní prach nebo chuchvalce vláken.
- R) Před otevřením dvířek pračky vždy počkejte, než indikátor uzamknutí dvířek zhasne. Tímto způsobem je zajištěno vychladnutí pračky před vyjmutím prádla.
- S) Základní panel musí být vždy připevněn k přístroji.

Postup při praní - krátký přehled

Praní

- Otevření dvířek provedete stisknutím páčky umístěné uvnitř rukojeti.
- Vložte do pračky prádlo.
- Zavřete dvířka.
- Vložte prací prostředek do přihrádek dávkovače: do přihrádky I pro předpírku a do přihrádky II pro všechny další programy.
- Vyberte program otočením otočného voliče programů (požadovaný program se zobrazí na displeji).
- Vyberte všechny požadované funkční tlačítka a pak stiskněte tlačítko Spuštění/Přerušení ().
- Mezi stiskem tlačítka Spuštění/Přerušení  a spuštěním programu může být krátké časové zpoždění, během kterého pračka určí množství požadované vody a nastaví parametry programu.

Jakmile je program ukončen

- Na displeji se zobrazí následující hlášení "POJISTKA DVERI - VYCKEJTE".
- Asi po 2 minutách se na displeji objeví následující hlášení "KONEC PROGRAMU - OTEVRENE DVERE".
- Vypněte pračku otočením ovladače do polohy OFF (VYPNUTO).
- Otevřete dvířka a vyndejte prádlo.
Po použití vytáhněte zástrčku elektrického napájení a zavřete kohoutek přívodu vody.

Užitečné rady

V této části příručky naleznete užitečné tipy, které Vám umožní používat pračku neekonomičtějším a k životnímu prostředí nejšetrnějším způsobem.

Vkládejte do pračky plnou náplň

Zbytečnému plýtvání energií, vodou nebo pracím prostředkem můžete zamezit tím, že budete do pračky vkládat pouze maximální náplň, jejíž velikost nepřesahuje povolenou hodnotu.

Praní jedné náplně prádla ušetří ve srovnání s praním dvou polovičních náplní prádla 50% energie.

Kdy je vhodné provádět předpírku?

Pouze tehdy, když je prádlo velmi špinavé! Vynechání předpírky u normálně znečištěného prádla ušetří 5 až 15% energie.

Jakou zvolit teplotu praní?

Používáte-li před praním v pračce odstraňovač skvrn, nemusíte prát při teplotách vyšších než 60°C. Použitím teploty praní 60°C lze dosáhnout až 50% úspory energie.

Instalace a testování

Po vyjmutí pračky z přepravního balení postupujte následujícím způsobem:
Na zadní straně pračky:

- 1) Odšroubujte střední podpěru **A**, va postranní šrouby **C** a odstraňte příčnou konzolu **D** a rozpěrnou vložku z plastu.
- 2) Odšroubujte dvě podpěry **B** a odstraňte je. To způsobí pád dvou rozpěrných vložek z plastu dovnitř přístroje.
- 3) Nakloňte pračku dopředu a obě výše zmíněné rozpěrné vložky z plastu vyjměte.
- 4) Zakryjte íry pomocí krycích zátek, které jste obdrželi v obálce s instrukcemi.
- 5) Podle následujícího obrázku připevněte ke spodní části pračky vlnitý plech.
- 6) Vyrovnajte pračku pomocí dvou nastavitelných vyvažovacích patek.

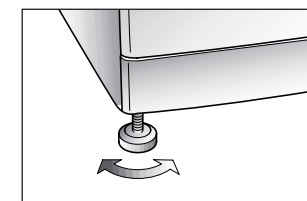
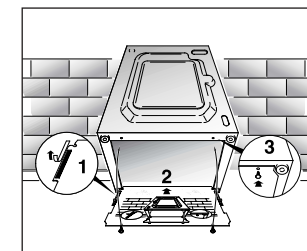
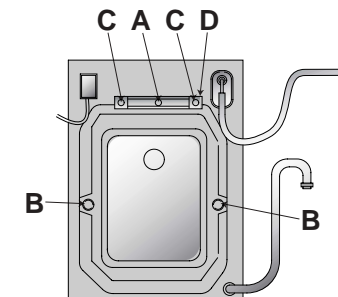

Poznámka: Po každém praní doporučujeme odpojit pračku od přívodu vody zatažením vodovodního kohoutku.

Při změně připojovacího bodu napouštěcí hadice zkontrolujte, jestli je 3/4 >>>závit ochranných kroužků napouštěcí hadice pevně připojen ke konektoru elektropneumatického ventilu.

Aby pračka fungovala správně, musí být terminálový konec vypouštěcí hadice (ústí) ve vzdálenosti minimálně 50 cm a maximálně 85 cm od země.

Přívod elektrické energie a bezpečnostní pokyny

Pračka vyžaduje pro svůj provoz jednofázové napětí 230 V, 50 Hz. Zkontrolujte, jestli je přívodní vodič dostatečně dimenzovaný pro dodávku výkonu alespoň 3,0 kW a potom připojte zástrčku do 10 A uzemněné zásuvky.

Po instalaci umístěte přístroj tak, aby byla zástrčka snadno dostupná.

Proveďte, jestli je pro rozvod elektřiny ve Vašem domě používán zemnicí systém.

Zásuvka v domě a zástrčka přístroje musí být stejného typu.

Obecně se nedoporučuje používat adaptéry typu rozdvojký a/nebo prodlužovací vedení.

Všechny pračky **Hoover** splňují bezpečnostní požadavky stanovené institutem pro označování výrobků známkou kvality (Quality Trademark Institute).

První použití Hoover Inter@ct

Pračka bude fungovat i bez naprogramování parametrů Inter@ct. Pro zajištění efektivní činnosti funkcí Zpožděné spuštění programu a Časové ukončení programu je však nezbytné parametry inter@ct naprogramovat. Naprogramování pračky je jednoduchá operace, neboť výrobce věnoval jednoduchosti a efektivnosti ovládání pračky velkou pozornost.

Naprogramování pračky

Naprogramováním **Inter@ct** lze nastavit hodiny, jazyk a další uživatelské parametry. Po zapnutí pračky a nastavení otočného voliče programů z polohy "off" (vypnuto) na některý z programů se objeví uvítací zpráva.

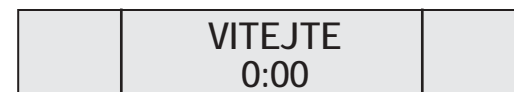

Tato zpráva se zobrazuje pouze krátkou dobu, během které pračka rozpoznává vybraný program. Jakmile je pračka připravena, zobrazí se na displeji podrobné informace o programu. V tento okamžik můžete pračku naprogramovat.

Příklad



Zobrazení Menu

Při práci s menu inter@ct pamatujte na to, že každou operaci musíte provést během 30 sekund. Pokud se Vám nepodaří během této doby operaci dokončit, obnoví se počáteční zobrazení displeje. Chcete-li v programování menu pokračovat, stačí menu inter@ct znovu zobrazit.

Jak již bylo řečeno, můžete v tomto stavu menu naprogramovat. Stiskněte a současně přidržte tlačítka "Zpožděné spuštění programu" (☺) a "Extra máchání" (☼) po dobu 5 sekund nebo tak dlouho, dokud se nezve zvukové znamení.

Jednotlivé volby zobrazeného menu lze měnit stiskem tlačítka "Extra máchání" (☼). Pro potvrzení a uložení volby stiskněte tlačítko "Zpožděné spuštění programu" (☺).

Nastavení jazyka (Language)

Jazyk Vaší pračky je standardně nastaven na polštinu. Chcete-li používat jiný jazyk (tj. jazyk, který se bude zobrazovat při používání pračky), postupujte následujícím způsobem: Zobrazte Menu stiskem a současným přidržením tlačítek "Zpožděné spuštění programu" (☺) a "Extra máchání" (☼) po dobu 5 sekund nebo tak dlouho, dokud se nezve zvukové znamení. Na displeji se zobrazí výzva k volbě jazyka.

Uvolněte stisk tlačítka "Zpožděné spuštění programu" (☺) a "Extra máchání" (☼). Nyní můžete opakovaným stiskem tlačítka "Extra máchání" (☼) procházet jednotlivé jazykové volby.

Vyberte požadovaný jazyk, uvolněte stisk tlačítka "Extra máchání" (☞) a uložte nastavený jazyk stiskem tlačítka "Zpožděné spuštění programu" (☺).

Po ukončení volby jazyka se na displeji zobrazí výzva k nastavení nového času.

Nastavení nového času (New time)

Tuto funkci je nutno nastavit ze dvou důvodů: aby se na displeji zobrazoval aktuální čas a aby funkce pro časové ukončení programu/zpožděné spuštění fungovaly správně.

Na displeji začne nejprve blikat číslo udávající hodiny. Nastavte hodiny opakovaným stiskem tlačítka "Extra máchání" (☞) a pak toto nastavení uložte stiskem tlačítka "Zpožděné spuštění programu" (☺).

Nyní začne na displeji blikat číslo udávající minuty. Nastavte minuty opakovaným stiskem tlačítka "Extra máchání" (☞) a pak toto nastavení uložte stiskem tlačítka "Zpožděné spuštění programu" (☺).

Po ukončení nastavení nového času se na displeji zobrazí výzva k nastavení časového režimu.

Nastavení časového režimu (Time mode)

Časový režim lze nastavit dvěma způsoby.

První možností je programovat hodnotu funkce Časové ukončení programu (Programme End) nebo Zpožděné spuštění programu (Start Delay) zadáním absolutního času (např. program bude ukončen v 17:00). Tento režim se nazývá režim absolutního času - Absolute Time Mode.

Následující příklad ilustruje použití funkce Časové ukončení programu (nebo Zpožděné spuštění programu) v případě, že byl v menu nastaven režim absolutního času.

SPUSTENI PROG.	
V	17:00

Při nastavení funkce Časové ukončení programu podle předchozího obrázku se program ukončí v 17:00.

Druhou možností je programovat hodnotu funkce Časové ukončení programu (Programme End) nebo Zpožděné spuštění programu (Start Delay) zadáním počtu hodin (např. program bude ukončen za 3 hodinu). Tento režim se nazývá režim relativního času - Relative Time Mode.

Následující příklad ilustruje použití funkce Časové ukončení programu (nebo Zpožděné spuštění programu) v případě, že byl nastaven režim relativního času.

ODLOZENY START	
OD	3H

Při nastavení funkce Časové ukončení programu podle předchozího obrázku se program ukončí v 17:00.

Oba režimy jsou velmi užitečné i když používání režimu absolutního času je

pravděpodobně uživatelsky přívětivější a snadnější, protože při něm nemusíte provádět výpočet počtu hodin, které mají uplynout před vypnutím/zapnutím pračky. Při nastavování časového režimu použijte tlačítka "Extra máchání" (☞) pro přepínání mezi oběma volbami: "Relative" (režim relativního času) a "Absolute" (režim absolutního času). Vyberte požadovanou hodnotu a uložte ji stiskem tlačítka "Zpožděné spuštění programu" (☺).

Po ukončení volby časového režimu se na displeji zobrazí výzva k nastavení funkce pro signalizaci ukončení praní zvukovým signálem.

Aktivace signalizace ukončení praní zvukovým signálem (Final beeping)

Zde můžete nastavit, jestli se má po ukončení pracího cyklu ozvat zvukové znamení. Vyberte pomocí tlačítka "Extra máchání" (☞) požadovanou volbu: "yes" (ano) nebo "no" (ne).

Po uložení nastavení stiskem tlačítka "Zpožděné spuštění programu" (☺) se na displeji zobrazí výzva k nastavení funkce pro aktivaci paměti.

Aktivace paměti

Tato funkce je velmi užitečná v případě, že používáte při praní prádla často stejný program. Jestliže je paměť aktivována, uloží pračka naposledy použitý program/funkce do paměti. Tato funkce je použitelná pouze u programů bavlna, jemné tkaniny, syntetické tkaniny a vlna. Nastavení není v paměti uloženo do žádné speciální programové skupiny.

Vyberte pomocí tlačítka "Extra máchání" (☞) požadovanou volbu: "Yes" (Ano) nebo "No" (Ne) a uložte toto nastavení stiskem tlačítka "Zpožděné spuštění programu" (☺). Na displeji se zobrazí výzva k nastavení demonstračního režimu.

Demonstrační režim

(standardní nastavení - NO)

Tento režim se používá pouze pro SERVISNÍ ÚČELY a proto jej nastavte na "No" (Ne) (pokud tak již nebylo učiněno). Jestliže po uzavření menu inter@ct nebude demonstrační režim nastaven na "No", **NEBUDE** prací program **SPUŠTĚN**. Prací cyklus se spustí pouze tehdy, když je demonstrační režim nastaven na "NO".

Po uložení "No" pomocí tlačítka "Zpožděné spuštění programu" (☺) se na displeji zobrazí dotaz, jestli chcete menu uzavřít.

Uzavření menu

Pokud jste s provedeným nastavením spokojeni, můžete nyní menu uzavřít výběrem "Yes" (Ano) pomocí tlačítek "Extra máchání" (☞) a "Zpožděné spuštění programu" (☺). Pokud však chcete některé nastavení změnit, vyberte "No" (Ne) a pračka se přepne na začátek sekvence programování. K požadované funkci se můžete rychle dostat pomocí tlačítka "Zpožděné spuštění programu" (☺), které umožňuje každou funkci uložit a přeskočit.

Po dokončení nastavení můžete menu uzavřít a zahájit testování.

Jakoukoliv funkci menu můžete v případě potřeby znovu nastavit výše popsaným způsobem. To může být užitečné například tehdy, když se hodiny zpoždují nebo předbíhají - v takovém případě nastavte správný čas pomocí funkce pro nastavení nového času. Nastavené hodnoty zůstanou v paměti pračky i v případě odpojení napájení nebo výpadku elektrického proudu.

Popis ovládacích prvků

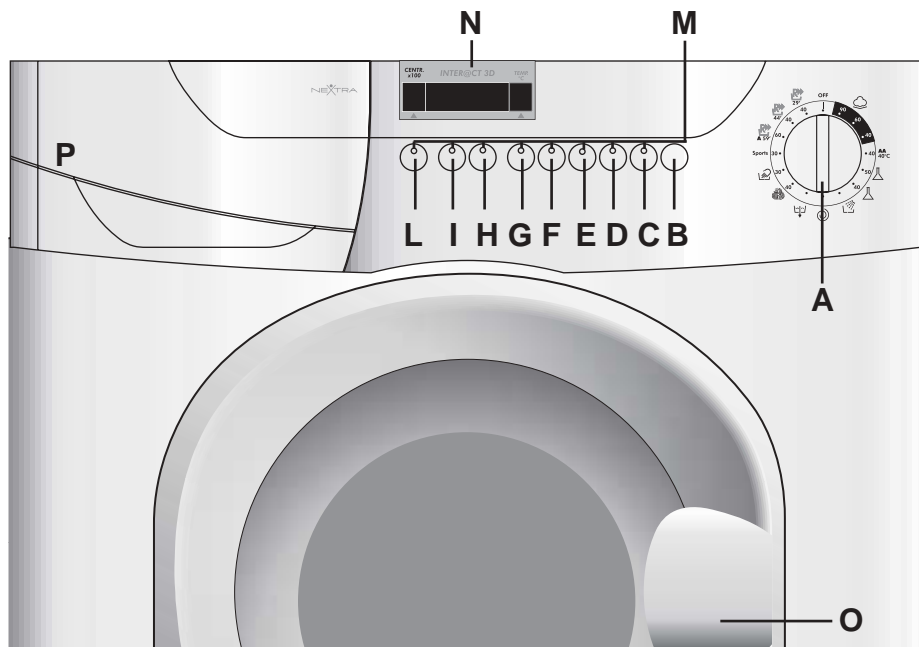

V následující části příručky bude uveden popis všech tlačítek a voličů na ovládacím panelu pračky.

Po výběru požadovaného programu a kteréhokoliv z volitelných tlačítek se informace o vybraných položkách na zobrazí displeji Inter@ct.

Pokud je program s vybraným volitelným tlačítkem kompatibilní, uslyšíte pípnutí a nad vybraným volitelným tlačítkem se rozsvítí světlo. V opačném případě (např. je zvolen program pro praní bavlny a zmáčknete tlačítko "Snadné žehlení" (☑) uslyšíte bzučivý zvuk a světlo se nad vybraným tlačítkem nerozsvítí. Výběr volitelného tlačítka se provádí jedním stiskem tohoto tlačítka; zrušení výběru se provádí dalším stiskem tohoto tlačítka. Přečtěte si, prosím, pozorně následující informace.

Volič programů

Po výběru programu pomocí voliče programů a po zhasnutí uvítací zprávy se na displeji zobrazí následující informace (čteno zleva doprava):

1. Rychlost odstředování
2. Název programu
3. Teplota praní

Příklad

12	ODOLNE INTENZIVNI	90
----	----------------------	----

A

Tlačítko Spuštění/Přerušení (Start/Pause) ▶||

B

Spuštění (START)

Po spuštění programu jedním stiskem tlačítka START. Nyní musíte chvíli počkat, než pračka provede analýzu náplně prádla.

Příklad

**NAPROGRAMOVANI
VYCKEJTE**

Potom se na displeji Inter@ct zobrazí čas zbývající do konce programu a spustí se prací cyklus. Inter@ct vypočítá čas zbývající do konce vybraného programu na základě standardní 5 kg náplně a v průběhu pracího cyklu jej opravuje tak, aby byl úměrný velikosti a složení náplně.

Příklad

12	KONEK: 1H:50M PRANI	90
----	------------------------	----

Přerušení (PAUSE)

Kdykoliv během pracího cyklu lze program přerušit podržením tlačítka Spuštění/Přerušení (Start/Pause ▶||) po dobu cca. 3 sekund, dokud se neozve zvukové znamení. Na displeji se zobrazí informace o tom, že program byl přerušen.

Příklad

12	PROG. V PAUZE POJISTKA DVERI	90
----	---------------------------------	----

Pokud potřebujete přidat nebo vyjmout prádlo během praní, počkejte dvě minuty, dokud bezpečnostní zařízení neuvolní zámek dvířek.

12	PROG. V PAUZE OTEVRENE DVERE	90
----	---------------------------------	----

Program lze znovu spustit dalším stiskem tlačítka Spuštění/Přerušení. Na displeji se zobrazí informace o tom, že program bude pokračovat.

ZRUŠENÍ PROGRAMU

Zrušení programu se provede přestavením voliče programů do polohy OFF. Zvolte jiný program. Displej signalizuje, že program byl vynulován a tudíž zrušen. Na displeji se zobrazí informace o tom, že program byl přerušen a pak zrušen.

Příklad

ZRUSENI PROG.

Nastavte volič programů do polohy OFF.

Tlačítko Uzamknutí programu

Pomocí tohoto tlačítka lze dětem zabránit ve hře s tlačítky voleb a nastaveným programem.

Po nastavení programu a požadovaných volitelných tlačítek stiskněte tlačítko Spuštění (Start) a Uzamknutí programu. Tím dojde k uzamčení ovládacího panelu. Tuto funkci lze zrušit krátkým stiskem tlačítka pro uzamknutí programu tak, aby světlo nad tímto tlačítkem začalo blikat. Jakmile začne toto světlo blikat, stiskněte tlačítko volba rychlosti odstředování  a na displeji se zobrazí zpráva informující o zrušení uzamknutí. Nyní můžete provádět případné změny.

Tlačítko Zpožděné spuštění programu/ Časové ukončení programu

Volby ukončení programu/zpožděné spuštění programu lze použít tehdy, když chcete mít prádlo připraveno v pozdější dobu (avšak v intervalu 24 hodin).

1. Nastavení zpožděného spuštění programu

Stiskněte jednou tlačítko Zpožděné spuštění programu/Časové ukončení programu a nastavte požadovaný čas stiskem tlačítek pro nastavení hodin a minut (doleva a doprava). Pokud toto tlačítko stisknete během 5 sekund, obnoví se na displeji zobrazení programové volby. Stiskněte tlačítko spuštění (START). Pokud chcete zpožděné spuštění zrušit, přidržte toto tlačítko po dobu 5 sekund.

2. Časové ukončení programu

Stiskněte dvakrát tlačítko Zpožděné spuštění programu/Časové ukončení programu a nastavte požadovaný čas stiskem tlačítek pro nastavení hodin a minut (doleva a doprava). Po zobrazení této volby se na displeji zobrazí minimální čas, který lze pro ukončení programu nastavit. Tento čas můžete pouze zvětšit na požadovanou hodnotu.

POZNÁMKA: Pokud používáte funkce Časové ukončení programu/Zpožděné spuštění programu, vkládejte prací prostředky výhradně do zásuvky pro prací prášek. Vložení pracích prostředků do bubny, ve kterém jsou ponechány delší dobu, může způsobit poškození prádla.

Tlačítko Snadné žehlení

Tato volba je k dispozici u programů pro syntetické tkaniny, jemné tkaniny, vlnu a u některých speciálních programů. Pokud tuto volbu vyberete u programů pro jemné tkaniny, vlnu nebo ruční praní, pračka se zastaví a prádlo zůstane ve vodě uvnitř bubny. **Během této fáze, kdy voda stojí ve vaně pračky, kontrolka tlačítka bliká, což znamená, že je pračka v pauze.**

Tímto způsobem se zamezí mačkání prádla, které pak lze snadněji žehlit. Pro pokračování v pracím cyklu stiskněte tlačítko Fast Iron, které program opětovně spustí. Pokud vyberete volbu Fast Iron v cyklu pro praní syntetických tkanin, ukončí se program krátkým odstředěním s velmi malou rychlostí. V tomto stavu můžete prádlo ponechat v bubnu, aniž by hrozilo nebezpečí jeho přílišného pomačkání. Chcete-li spustit cyklus odstředění, vyberte příslušné odstředění (viz. Průvodce volbou programu) a po ukončení tohoto programu vyjměte prádlo z bubny.

Poznámka: Tento model je vybaven elektronickým "senzorem", který kontroluje správnost vyvážení prádla. Pokud je prádlo mírně nevyvážené, provede pračka automatické vyvážení, aby mohlo být provedeno normální odstředění. Jestliže se ani po několika pokusech nepodaří vyvážení obnovit, provede se odstředění se sníženou rychlostí. Pokud je prádlo silně nevyvážené, dojde ke zrušení fáze odstředování. Automatické vyvažování omezuje vibrace, snižuje hlučnost a zlepšuje spolehlivost a životnost pračky.

Tlačítko Extra máchání

Pomocí této volby lze nastavit, aby se při máchání používalo více vody. Tímto způsobem můžete zabránit podráždění pokožky zbytky pracího prostředku, které se může objevovat u precitlivělých osob. Doporučujeme zvolit toto tlačítko také tehdy, když perete silně znečištěné tkaniny jenž vyžadují velké množství čisticího prostředku nebo tehdy, když náplň prádla obsahuje froté tkaniny jenž mají tendenci zadržovat prací prostředek.

Tlačítko "TEPLOTA PRANÍ"

Pomocí této funkce je možné prát na jakoukoli teplotu, která je nižší než maximální teplota daná pro každý jednotlivý program. Při každém stisknutí tlačítka se teplota sníží o 10°C, a to až na minimální teplotu 15°C (praní ve studené vodě).

Tlačítko Předpírka

Tato funkce je užitečná zejména v případě velmi zašpiněného prádla a může být použita pouze s některými programy, jak je uvedeno v tabulce programů. Prací prostředek se u tohoto programu vkládá do první přihrádky zásuvky pro prací prostředky označené "I" (viz. oddíl Zásuvka pro prací prostředky). Doporučujeme Vám, abyste používali pouze 20% doporučeného množství (zobrazeno na obalu) pracího prostředku a abyste u tohoto programu nepoužívali žádný avivážní prostředek.

Tlačítko Rychlé praní

Tuto volbu lze využít při nastavení programů pro praní bavlny a syntetických tkanin. Volbou rychlého praní lze prací cyklus zkrátit až o 50 minut v závislosti na vybraném programu.

Tlačítko Volba rychlosti odstředování

Při výběru pracího programu se na displeji zobrazuje maximální rychlost odstředování, která je pro nastavený program možná. Opakovaným stiskem tlačítka pro volbu rychlosti odstředování se bude rychlost snižovat s krokem 100 otáček za minutu. Minimální povolená rychlost je 400 otáček za minutu; v případě potřeby lze odstředování opakovaným stiskem tlačítka pro volbu rychlosti odstředování zrušit.

Kontrolky tlačítek

Rozsvítí se, jakmile jsou stisknuta příslušná tlačítka.

Displej INTER@CT 3D



Rukojeť otvírání dvířek

Otevření dvířek provedete stisknutím páčky umístěné uvnitř rukojeti.

Otevřená dvířka: Speciální bezpečnostní zařízení zabraňuje, aby mohla být dvířka otevřena okamžitě po ukončení cyklu praní. Po ukončení pracího cyklu počkejte dvě minuty, než budete dvířka otvírat. Na displeji se zobrazí "OTEVRENE DVERE" a bude možné dvířka otevřít. Pro jistotu si zkontrolujte, zda v bubnu není voda.

Zásuvka pro prací prostředek

Zásuvka pro prací prostředek je rozdělena na 4 přihrádky:

- první přihrádka, označená <<I>> se používá pro vložení pracího prostředku, který se používá při předpírce.
- druhá přihrádka, označená <<II>> se používá pro vložení pracího prostředku, který se používá při hlavním praní.

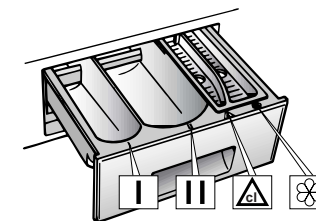

Poznámka: Některé prací prostředky lze obtížně odstranit. Doporučujeme, abyste pro tyto prací prostředky používali speciální dávkovač, který je umístěný v bubnu.

- třetí přihrádka, označená "  " se používá pro vložení bělicích prostředků.

Pračka je naprogramovaná tak, aby automaticky použila bělicí prostředek během prvního máchání u cyklů pro bavlnu.

Poznámka: Do třetí a čtvrté přihrádky vkládejte pouze tekuté prostředky.

- čtvrtá přihrádka, označená "  " se používá pro speciální přísady, avivážní prostředky, aromatické přísady, škrob, zjasňující prostředky, atd.

Pračka je naprogramovaná tak, aby automaticky použila přísady během fáze posledního máchání u všech pracích cyklů.

Prací prostředky, pomůcky pro praní a jejich množství

Výběr pracího prostředku

Univerzální prací prostředky

- **Prací prostředky v prášku:** pro důkladné praní, obsahují bělidlo a jsou vhodné zejména pro praní při vysokých teplotách (více než 60°C) a praní silně znečištěného a poskvrněného prádla.
- **Tekuté prací prostředky:** vhodné zejména pro praní prádla znečištěného mastnotou, například skvrnami od kosmetických prostředků nebo olejů.
- Tyto prací prostředky nejsou vhodné pro praní poskvrněného prádla, protože neobsahují bělicí prostředek.
- **Přírodní (biologické) prací prostředky:** jen některé z těchto prostředků, které jsou dostupné na trhu, vyperou prádlo opravdu důkladně.

Speciální prací prostředky

- **Prací prostředky pro praní barevného prádla a jemných tkanin:** aby nedošlo k poškození barvy, neobsahují tyto prací prostředky žádné bělicí prostředky a často ani žádné zjasňující prostředky.
- **Prací prostředky pro důkladné praní:** neobsahují žádné bělicí prostředky ani enzymy, jsou vhodné zejména pro praní vlněných tkanin.
- **Prací prostředky pro praní záclon:** obsahují zjasňující prostředky, které zabráňují zežloutnutí vlivem slunečního světla.
- **Speciální prací prostředky:** pro naprogramované použití chemických substancí, v závislosti na typu tkaniny, stupni znečištění a tvrdosti vody.
V tomto případě můžete samostatně přidávat základní prací prostředky, změkčovací prostředky, bělicí prostředky/odstraňovače skvrn.

Další pomůcky pro praní prádla

- **Změkčovače vody:** tam, kde je voda tvrdá nebo velmi tvrdá, lze použít menší množství pracího prostředku.
- **Substance pro předpírku:** pro naprogramované ošetření skvrn před hlavním praním. Pokud tyto substance použijete, můžete provádět následné praní při nižší teplotě nebo s pracím prostředkem, který neobsahuje bělicí prostředek.
- **Avivážní prostředky:** zabráňují vzniku statické elektřiny v syntetických tkaninách a změkčují tkaniny. Pokud používáte bubnovou sušičku prádla, dochází ke změkčení i bez použití avivážního prostředku.

Nevkládejte do pračky rozpouštědla!

Udržujte prací prostředky a další prostředky pro praní prádla mimo dosah dětí. Předtím, než vložíte prací prostředek do zásuvky, zkontrolujte, jestli v přihrádce nejsou nějaké nežádoucí tělesa. Dodržujte pokyny pro dávkování, které jsou obvykle uvedeny na obalu pracího prostředku.

Dávkování

Používejte pouze prací prostředky, které jsou vhodné pro používání v pračkách. Nejlepších výsledků praní prádla při minimálním použití chemických prostředků lze dosáhnout pouze tehdy, pokud vezmete v úvahu jak stupeň znečištění prádla, tak i typ používaného pracího prostředku.

Množství pracího prostředku použitého při praní závisí na:

- tvrdosti vody: v závislosti na tvrdosti vody a typu použitého pracího prostředku lze snížit množství pracího prostředku.
- stupni znečištění: v závislosti na stupni znečištění prádla lze snížit množství pracího prostředku.
- množství prádla: množství pracího prostředku lze snížit pouze tehdy, pokud perete malé množství prádla.

Množství pracího prostředku uvedené na obalu pracího prostředku pro praní jemných tkanin se často již týká sníženého množství prádla. Dodržujte pokyny pro dávkování!

Dávkování pracích prostředků v prášku

Prací prostředky s normální nebo nízkou koncentrací: pro praní běžně znečištěného prádla vyberte program bez předpírky.

Vložte prací prostředek do přihrádky II zásuvky pro prací prostředek.

Pro praní silně znečištěného prádla vyberte program s předpírkou.

Vložte 1/4 pracího prostředku do přihrádky I a 3/4 pracího prostředku do přihrádky II zásuvky pro prací prostředek.

Pokud používáte změkčovače vody, vložte nejprve do přihrádky II prací prostředek a pak přidejte změkčovač.

Při použití vysoce koncentrovaných pracích prostředků, které nemají povahu jednotlivých dávek, určete jejich typ a dávkování podle údajů uvedených na obalu. Používejte při dávkování pomůcky, které jsou součástí balení pracího prostředku.

Dávkování tekutých pracích prostředků

Tekuté prací prostředky lze používat ve shodě s pokyny uvedenými na obalu těchto pracích prostředků pro všechny programy bez předpírky. Pro jejich dávkování se používá speciální nádoba uvnitř bubny nebo speciální dávkovací zařízení, kterým jsou některé modely praček vybaveny.

Volba programů

Pro různé typy tkaniny s různým stupněm zašpinění má pračka okruhy programů rozdělených podle druhu praní, teploty a doby praní (viz tabulka programů).

TABELLA PROGRAMMI				
PROGRAMMA PER:	SELEZIONE PUNTAZIONE MANOPOLA PROGRAMMI SU:	CARICO MAX kg	TEMP. °C	
<i>Tessuti resistenti</i> <i>Robe, tinte cariche</i>	Cotone resistente - 90	5	Fino a: 90°	(●)
Robe, misti resistenti	Colorato - 60 (*)	5	Fino a: 60°	(●)
Cotone, misti	Delicato - 40	5	Fino a: 40°	(●)
<i>Tessuti resistenti</i>	AA 40°C - 40	5	Fino a: 40°	
<i>Suoi misti e sintetici</i> <i>Misti resistenti</i>	Sintetico - 50	2	Fino a: 50°	(●)
<i>Tessuti delicati</i>	Acilici - 40	2	Fino a: 40°	

ODOLNÉ TKANINY

Tyto programy byly navrženy tak, aby se dosáhlo nejlepších výsledků praní a máchání. Krátké odstřed'ování zařazené po každém máchání zajišť'uje dokonalé vymáchání prádla. Závěrečné odstřed'ování zajišť'uje vyšší účinnost při odstraňování vody z prádla.



• 90
• 60
• 40

SPECIÁLNÍ PROGRAM NA 40°C AA

Tento program byl vytvořen záměrně k dosažení lepších výkonů praní i při plné náplni, které by byly **srovnatelné** s programem na praní bavlny na 60°C (běžný cyklus), ale s velkou výhodou spočívající v **úspoře energie** díky teplotě praní pouhých 40°C namísto obvyklých 60°C.

AA
40°C

SMĚSNÉ A SYNTETICKÉ TKANINY

U hlavního praní je dosahováno nejlepších výsledků díky proměnlivým rytmickým otáčkám pracovního bubnu a výšce hladiny napouštěné vody. Jemné odstřed'ování zamezí nadměrnému pomačkání prádla.



• 50

VELMI JEMNÉ TKANINY

Jedná se o zcela nový kompletní program praní, s cyklem, který sám reguluje aktivnost a pauzu programu, uzpůsoben především pro praní velmi jemných tkanin. Praní a máchání budou provedeny s velkým množstvím vody k dosažení nejlepších výsledků.



• 40

SPECIÁLNÍ "MÁCHÁNÍ" PROGRAM

Tento program "máchání" provede 3 máchání s jemným odstředěním při 750 ot/min. Program může být použit pro jakýkoliv druh prádla, např. po skončení ručního praní.



Speciální program pro "intenzivní odstřed'ování"

Program "intenzivní odstřed'ování" provede odstředěním prádla při 750 ot/min..



POUZE VYPOUŠTĚNÍ

Program vypouštění provede vypuštění vody.



PROGRAM VLNA

Je program určený výhradně pro tkaniny z "vlny pro praní v pračce". Tento cyklus střídá intervaly praní s intervaly pauzy při maximální teplotě 40°C a končí trojím mácháním a jemným odstředěním.



SPECIÁLNÍ PROGRAM HEDVÁBÍ

Pračka představuje i kompletní jemný prací cyklus pro kusy, které se musí prát výhradně v ruce nebo pro hedvábné tkaniny, které lze prát v pračce. Program dosahuje maximální teploty 30° a končí 2 mácháními bez konečného odstředěním.



SPORTS

Hoover je vybaven speciální programem praní pro sportovní svršky.

Tato pračka má exklusivní program Sportswear. Jedná se o speciální program pro praní sportovních svršků, které nemohou být prány s programem, který má vysokou teplotu. Program začíná studenou předpírkou, která změkčí a odstraní vrchní špinu, při teplotě 30°C, vymáchá je a jemně odstředí k maximálnímu zajištění a ošetření špinavých svršků.

Sports

PRANÍ TŘÍDY "A" 59'

Tento program byl vytvořen pro dosažení maximální kvality praní, ale s velkou výhodou, kterou představuje značné omezení doby trvání praní.

Cyklus praní je schopný vyprat při teplotě 60°C maximální náplň 3kg. Je ukončen 2 mácháními a odstředěním při vysoké rychlosti.



KAŽDODENNÍ PRANÍ NA 40°C – RYCHLÝ PROGRAM

Tato pračka je vybavena 2 rychlými programy na každodenní praní při 40°C, které jsou velmi užitečné pro prádlo, které přepíráte každý den, jsou schopné zachovat si maximální prací výkon a byly sestaveny speciálně na málo zašpiněné kusy a střední nebo malé náplně.

KAŽDODENNÍ PRANÍ NA 40°C – RYCHLÝ PROGRAM 44'

Uplný prací cyklus (praní, máchání a odstředění) schopný vyprat za cca 44 minut:

- maximální náplň do 3,5 kg

- málo zašpiněné tkaniny (bavlna a směsové tkaniny)

Doporučujeme, abyste pro tento program použili pouze 30% normálně použitého pracího prostředku, vyhněte se zbytečnému plýtvání.



KAŽDODENNÍ PRANÍ NA 40°C – RYCHLÝ PROGRAM 29'

Uplný prací cyklus (praní, máchání a odstředění) schopný vyprat za cca 29 minut:

- maximální náplň do 2 kg

- málo zašpiněné tkaniny (bavlna a směsové tkaniny)

Doporučujeme, abyste pro tento program použili pouze 20% normálně použitého pracího prostředku, vyhněte se zbytečnému plýtvání.



Hlavní praní

Automatické nastavení množství vody

Tato pračka je vybavena systémem pro automatické nastavení množství vody. Tento systém umožňuje, aby pračka použila takové množství vody, které je potřebné pro praní a máchání konkrétního množství prádla vloženého do pračky.

V důsledku toho dochází k úspoře vody a elektrické energie, aniž by byla negativně ovlivněna kvalita praní nebo máchání.

Ve skutečnosti bude množství použité vody a spotřebované elektrické energie vždy úměrné množství prádla. Pračka tak automaticky zajišťuje kvalitní praní při minimálních nákladech a respektování životního prostředí.

Třídění prádla

- Doporučujeme Vám, abyste prali pouze položky určené k praní pomocí vody a pracího prostředku a nikoliv položky určené k chemickému čištění.
- Pokud potřebujete prát rohože, přehozy přes lůžko nebo další těžké položky, uděláte nejlépe, když je nebudete vůbec odstředovat.
- Roztříděte prádlo podle typu tkaniny, stupně znečištění a teploty praní; podívejte se označení jednotlivých oděvu na štítku výrobce.

Prádlo pro praní při vysokých teplotách 

Barevné materiály se snadnou údržbou   

Jemné tkaniny a vlna 

- Položky označené následujícími symboly nejsou vhodné pro praní v pračce:

Pro chemické čištění 

Pro praní velmi jemných tkanin (např. síťované záclony, spodní prádlo, legíny, atd.) doporučujeme používat síťku nebo sáček.

- Aby mohly být prány v pračce, musí být vlněné položky označeny symbolem <<Pure New Wool>> (Nová ryzí vlna) a musí být rovněž označeny jako <<non-matting>> nebo <<machine washable>> (lze prát v pračce).
- Z nových barevných položek často uniká barva. To může způsobit obarvení současně praných světlejších položek. Proto doporučujeme prát barevné položky poprvé samostatně. Při dalším praní lze prát stálobarevné položky společně s bílým prádlem pouze při teplotách do 40 °C.

Neperte 

Poznámka:při třídění prádla

- zkontrolujte, jestli se v prádle nenacházejí nějaké kovové předměty (např.sponky na papír, spinací špendlíky, špendlíky, mince, atd.)
- pokud v případě poruchy pračky během záruční doby přivoláte technika, který zjistí, že příčinou poruchy byly nežádoucí předměty v pračce, může si tento technik naúčtovat cenu své práce.
- zapněte povlaky na polštář, zipy, pásky, oděvy se zapínáním na háček a zavažte dlouhé šňůry županu.
- odstraňte háčky na záclony.
- věnujte velkou pozornost údajům uvedeným na štítcích jednotlivých kusů oděvu.
- pokud si při třídění prádla všimnete odolných skvrn, odstraňte je pomocí speciálního čistícího prostředku nebo speciálního odstraňovače skvrn.

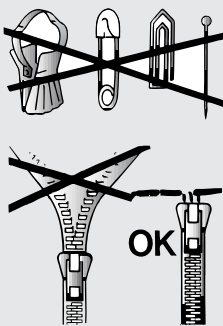

- Doporučujeme Vám, abyste při praní pouze froté položek neplnili pračku maximální náplní; tyto položky absorbují hodně vody a stávají se tak velmi těžkými, což může nepříznivě působit na buben (prádlo se může stát pro buben příliš těžkým).

Správný způsob praní

Příprava prádla

- A)** Vyberte a vytřídte prádlo podle pokynů pro ošetřování oděvu, které jsou uvedeny na štítku každého oděvu. Podívejte se, prosím, vždy na štítek oděvu.

Vložení prádla

- B)** Otevřete dvířka pračky.
- C)** Vložte do pračky prádlo. Uzavřete dvířka tak,aby žádné části prádla nepřekážely uzavření dvířek.

Vložení pracího prostředku do pračky

- D)** Otevřete zásuvku pro prací prostředek, vyberte prací prostředek a vložte do příslušné přihrádky správné množství tohoto prostředku (podle pokynů výrobce a doporučení v oddíle "Prací prostředky, pomůcky pro praní a jejich množství"). Přidejte případné pomůcky pro praní (viz.oddíl "Prací prostředky, pomůcky pro praní a jejich množství " v další části tohoto návodu) a zásuvku pro prací prostředek uzavřete. Při vkládání tekutých čistících prostředků, které mají být vloženy přímo do bubnu, použijte doporučené dávkovací zařízení.

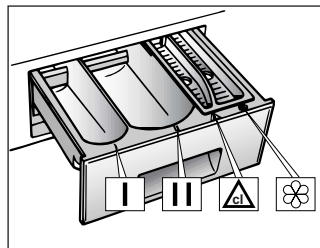

Volba pracího programu

Při výběru nejvhodnějšího programu používejte průvodce volbou programu nebo popis programů na předním panelu pračky. Program se vybírá otočením voliče programů ve směru hodinových ručiček s zarovnaním čísla programu s indikátorem. Zkontrolujte, jestli je otevřený přívod vody a jestli je správně umístěna vypouštěcí hadice. V případě potřeby stiskněte doplňková funkční tlačítka. Stiskněte tlačítko Spuštění (Start).

Jakmile je program ukončen

- Na displeji se zobrazí následující hlášení "POJISTKA DVERI - VYCKEJTE".
- Asi po 2 minutách se na displeji objeví následující hlášení "KONEC PROGRAMU - OTEVRENE DVERE".
- Vypněte pračku otočením ovladače do polohy OFF (VYPNUTO).
- Otevřete dvířka a vyndejte prádlo. Po použití vytáhněte zástrčku elektrického napájení a zavřete kohoutek přívodu vody.

Čištění a běžná údržba

Nepoužívejte při čištění vnějšího krytu pračky čisticí prostředky a/nebo ředidla s obsahem lihu; utřete kryt pračky navlhčenou látkou. Tato pračka vyžaduje jen velmi malou údržbu:

- čištění přihrádek zásuvky pro prací prostředek
- čištění filtru

Čištění přihrádek zásuvky pro prací prostředek

I když to není absolutně nutné, doporučujeme čas od času vyčistit přihrádky pro bělicí prací prostředky a přísady.

- Nejprve přihrádky s použitím přiměřené síly (nikoliv však násilí) vytáhněte.
- Vyčistěte přihrádky pod proudem tekoucí vody.
- Vložte přihrádky zpět na jejich původní místo.

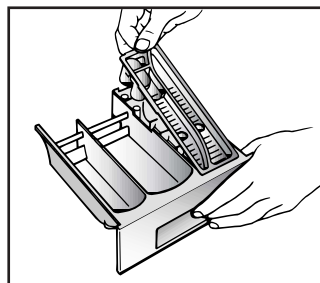

Čištění filtru

Tato pračka je vybavena speciálním filtrem, který se používá k odfiltrování velkých usazenin, jenž by mohly zablockovat vypouštěcí hadici (mince, knoflíky, atd.).

Postup při čištění filtru:

- Uvolněte kryt zobrazeným způsobem na obrázku.
- Kryt použijte jako nádobu na vodu vytékající z filtru.
- Otočte filtr proti směru hodin tak, aby zůstal ve svislé poloze.
- Odejměte jej a očistěte.
- Po vyčištění jej připevněte zpět po směru hodin. Pak postupujte opačně než při demontáži.

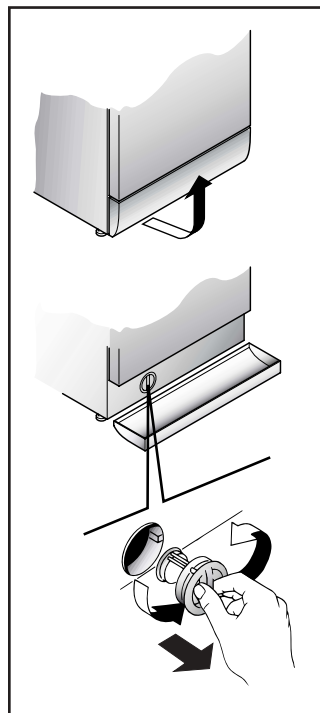

Přeprava pračky a uskladnění pračky na delší dobu

Pokud chcete pračku přemístit nebo pokud ji nebudete delší dobu používat a pračka bude uskladněna v nevytápěných místnostech, je nutno ze všech hadic vypustit zbylou vodu. Odpojte pračku od zdroje energie, potom odepněte hadici a vložte ji do připravené nádoby na vypouštěnou vodu. Po vypuštění veškeré vody zopakujte tuto operaci v opačném pořadí.

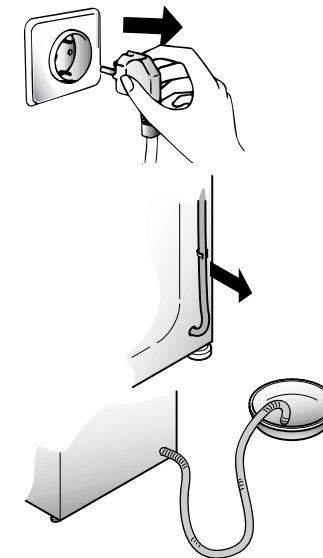

Odstraňování problémů

Co může být příčinou ... Poruchy, které můžete sami odstranit

Předtím, než se obrátíte na servisní středisko GIAS, si prosím projděte následující seznam. Pokud přivolaný technik zjistí, že pračka funguje nebo byla nesprávně nainstalována nebo používána, bude Vám účtovat poplatek. Jestliže problém přetrvává i po provedení níže uvedených doporučených kontrol, obraťte se prosím na servisní středisko GIAS, kde získáte telefonickou radu nebo jinou pomoc.

PROBLÉM	PŘÍČINA	ODSTRANĚNÍ PROBLÉMU
1. Pračka nefunguje s žádným programem	Zástrčka není zapojena do zásuvky. Pračka není zapnutá. Výpadek napájení. Přepálená pojistka. Otevřené dvířka. RCD rozpojen (spínač spouštěcího okruhu). Nastaveno zpožděné spuštění.	Zapojte zástrčku do zásuvky. Zapněte pračku. Postupujte podle pokynů v oddíle "Výpadek napájení". Zkontrolujte pojistku. Zavřete dvířka. Vraťte RCD do výchozí polohy. Zkontrolujte nastavení.
2. Pračka se neplní vodou	Viz. příčina 1. Uzavřený přívod vody. Nesprávně nastavený volič programů.	Zkontrolujte. Otevřete přívod vody. Nastavte volič programů do správné polohy.
3. Voda se neodčerpává	Přehyb ve vypouštěcí hadici. Ve filtru se zachytily nežádoucí tělesa. Nesprávná instalace pračky.	Narovnejte vypouštěcí hadici. Proveďte kontrolu filtru. Zkontrolujte instalaci.
4. Na podlaze okolo pračky je voda	Prosakující těsnění mezi kohoutkem a hadicí pro přívod vody. Části oblečení nebo špíny mezi gumovým těsněním dvířek a skleněnými dvířky. Nesprávně provedená instalace.	Vyměňte těsnění a dotáhněte spojení. Znovu napiňte pračku a dbejte na to, aby gumové těsnění dvířek/ skleněné dvířka byly čisté. Zkontrolujte instalaci.
5. Pračka neodstřeďuje	Voda se ještě neodčerpala. Byla vybrána volba "Spin Cancel" - "Bez odstřeďování" (pouze u některých modelů). Nevyvážené prádlo.	Počkejte několik minut, než se pračka vyprázdní. Zkontrolujte nastavení. Rozděľujte prádlo rovnoměrně.
6. Při odstřeďování pračka silně vibruje	Pračka není úplně vyrovnaná. Prádlo není rovnoměrně rozděleno. Nebyly odstraněny přepravní konzoly.	Nastavte rovnovážnou polohu pomocí speciálních vyvažovacích patek. Rozděľujte prádlo rovnoměrně. Odstraňte přepravní konzoly (viz. popis instalace)
7. Dvířka nelze otevřít	Od ukončení programu ještě neuplynuly dvě minuty.	Počkejte dvě minuty.
8. Na displeji se zobrazuje chyba 0, 1, 5, 7, 8, 9	-	Kontaktujte servisní středisko.
9. Na displeji se zobrazuje chyba 2	Nelze naplnit vodu.	Zkontrolujte, jestli je přívod vody otevřený.
10. Na displeji se zobrazuje chyba 3	Nelze odčerpat vodu.	Zkontrolujte, jestli je odtok vody průchodný. Zkontrolujte, jestli není vypouštěcí hadice zauzlená.
11. Na displeji se zobrazuje chyba 4	Pračka je přeplněná vodou.	Uzavřete přívod vody do pračky. Kontaktujte servisní středisko.

**Při odstřeďování pračka vydává jiný hluk!
Protože je vybavena spínacím motorem,
který umožňuje nejlepší funkční výkony.**

**Je nepravděpodobné, že byste v bubnu
uviděli vodu! Tato vlastnost je dána použitím
nejmodernější technologie, která umožňuje
dosáhnout stejného účinku praní a máchání
při použití mnohem menšího množství vody.**

Poznámka:

Používání bezfosfátových pracích prostředků šetrných k životnímu prostředí (viz. informace na obalu pracího prostředku) může mít následující dopady:

- odpadní voda z máchání může být kvůli přítomnosti bělicího prášku (zeolit) v suspenzi kalnější; nedochází však k žádnému negativnímu ovlivnění účinnosti máchání.
- po ukončení praní se mohou na prádle objevovat zbytky bělicího prášku, který nebyl tkaninou absorbován; tento prášek však nemá žádný negativní vliv na barvu tkaniny.
- vytváření pěny při posledním máchání není nutně příznakem špatného máchání.
- provádění více cyklů máchání je v těchto případech bezúčelné.

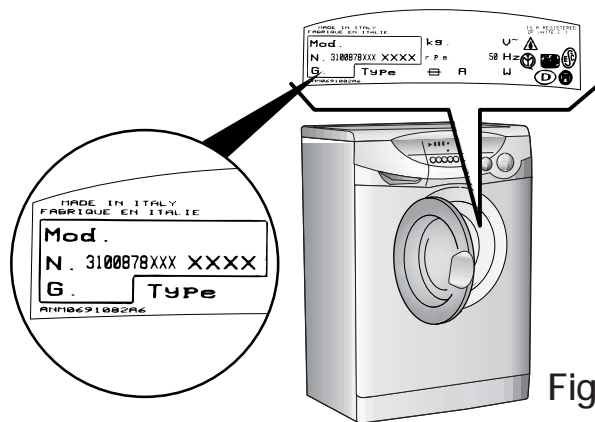

Fig. 2

Technické parametry

- Max. náplň suchého prádla
- Tlak vody

5 kg
(0,5 až 10 bar)
0,05 až 0,8 MPa

Rozměry

- Šířka
- Hloubka
- Výška

60 cm
40 cm
85 cm

Důležité upozornění: Elektrické parametry přístroje najdete na štítku na přední straně pračky (v blízkosti dvířek).

CE Příklad splňuje požadavky evropských směrnic 89/336/EEC, 73/23/EEC a jejich doplňků.

ZÁRUKA

Pro poskytnutí kvalitního záručního a pozáručního servisu uschovejte všechny doklady o koupi a případných opravách výrobku. Doporučujeme Vám po dobu záruční doby uchovat původní obaly k výrobku. Než budete kontaktovat servisní středisko, pečlivě prostudujte záruční podmínky v záručním listě. Obracujte se pouze na autorizovaná servisní střediska.

Фирма-изготовитель не несет ответственности за ошибки печати, содержащиеся в данной инструкции, и оставляет за собой право модифицировать собственные изделия, оставляя неизменными основные характеристики.

Výrobce se omlouvá za případné tiskové chyby v tomto návodě k použití.
Dále si výrobce vyhrazuje právo provést potřebné změny na svých výrobcích, které nemají vliv na jejich základní charakteristiku.

Уважаемые господа, сообщаем Вам, что наша продукция сертифицирована на соответствие требованиям безопасности согласно "Закону о защите прав потребителей РФ" московским органом по сертификации "Ростест-Москва" (регистрационный номер АЯ 46).

Сведения о номере сертификата и сроке его действия Вы можете получить в магазине, где приобрели изделие.



АЯ 46

HOOVER®



04.12 - 41013821.A - Printed in Italy - Imprimé en Italie